

# RIV 760

- |  |  |  |
|--|--|--|
| <b>IT</b> Rivettatrice elettrica a batteria<br>Manuale per l'uso e la manutenzione ed elenco parti di ricambio | <b>DK</b> Elektro-mekanisk blindnietapparat<br>Betjeningsvejledning med reservedelsliste                       | <b>GR</b> Ηλεκτρομηχανική συσκευή πριτσινώματος τυφλών πριτσινιών<br>Οδηγίες χρήσης με λίστα ανταλλακτικών |
| <b>GB</b> Battery Powered Riveting Tool<br>Operating Manual with Spare Parts List                              | <b>SE</b> Elektro-mekanisk blindnietpistol<br>Bruksanvisning med reservedelslista                              | <b>HU</b> Elektro-mechanikus szegecs húzó készülék<br>Üzemeltetési utasítás,alkatrészlistával              |
| <b>FR</b> Riveteuse électro-mécanique<br>Mode d'emploi avec pièces de rechange                                 | <b>NO</b> Elektro mekaniskblindnaglepistol<br>Bruksanvisning med reservedelliste                               | <b>PL</b> Nitownica akumulatorowa<br>Instrukcja obsługi wraz ze spisem części zamiennych                   |
| <b>ES</b> Remachadora eléctrica<br>Instrucciones de manejo con lista de repuestos                              | <b>FI</b> Sähkömekaaninen sokkonietauslaite<br>Käyttöohje ja varaosalista                                      | <b>CN</b> 电动拉铆枪<br>操作说明书及备件目录  |
| <b>DE</b> Elektro-mechanisches Blindniet-Setzgerät<br>Betriebsanleitung mit Ersatzteilliste                    | <b>PT</b> Equipamento eletromecânico de rebitagem cega<br>Instrução de serviço com lista de peças de reposição | <b>RU</b> Электромеханический заклепочник<br>Инструкция по эксплуатации и ведомость запчастей              |
| <b>NL</b> Elektro mechanisch blindklinkpistool<br>Bedienings- en onderhoudshandleiding met onderdelenlijst     | <b>CZ</b> Elektro-mechanický nýtovací přístroj<br>Návod k obsluze s listinou náhradních dílů                   |  |

- |                                   |                                |                                   |
|-----------------------------------|--------------------------------|-----------------------------------|
| <b>DE</b> Ihr Fachhändler         | <b>DK</b> Deres forhandler     | <b>GR</b> Το ειδικό σας κατάστημα |
| <b>GB</b> Your dealer             | <b>SE</b> Leverantör           | <b>HU</b> Az Ön szaküzlete        |
| <b>FR</b> Cachet de revendeur     | <b>NO</b> Deres forhandler     | <b>PL</b> Wasz dystrybutor        |
| <b>ES</b> Proveedor               | <b>FI</b> Jälleenmyyjä         | <b>CN</b> 经销商                     |
| <b>IT</b> Rivenditore autorizzato | <b>PT</b> O vosso distribuidor | <b>RU</b> Ваш дилер               |
| <b>NL</b> Uw vakhandelaar         | <b>CZ</b> Vás obchodník        |                                   |



RIVIT S.r.l.  
Via Marconi 20 - Loc. Ponte Rizzoli  
40064 Ozzano dell'Emilia (Bologna) Italy  
T +39 (051) 41 71 111  
F +39 (051) 41 71 129  
rivit@rivit.it  
www.rivit.it



<b>IT</b>	<b>Pagina</b>	<b>7-18</b>	Per leggere le istruzioni d'uso aprire la prima pagina.
<b>GB</b>	<b>Page</b>	<b>19-30</b>	When reading these instructions, please open the first cover leaf.
<b>FR</b>	<b>Page</b>	<b>31-42</b>	Mode d'emploi: déplier la première page de couverture.
<b>ES</b>	<b>Página</b>	<b>43-54</b>	Para leer las instrucciones de uso, abrir la primera página de la cubierta.
<b>DE</b>	<b>Seite</b>	<b>55-66</b>	Zum Lesen der Bedienungsanleitung bitte die erste Umschlagseite herausklappen.
<b>NL</b>	<b>Bladzijde</b>	<b>67-78</b>	Voor het lezen van de gebruiksaanwijzing deze bladzijde openslaan.
<b>DK</b>	<b>Side</b>	<b>79-90</b>	Slå den første side ud for bedre at kunne læse og forstå betjeningsvejledningen.
<b>SE</b>	<b>Sida</b>	<b>91-102</b>	Vid läsning af bruksanvisning skall första sista omslags sidorna vikas ut.
<b>NO</b>	<b>Side</b>	<b>103-114</b>	Vennligst les forsiden først for å få en bedre rettleiding og forståelse av bruksanvisningen.
<b>FI</b>	<b>Sivu</b>	<b>115-126</b>	Lukiessasi tätä käyttöohjetta käännä etummainen kuvasivu esiin.
<b>PT</b>	<b>Página</b>	<b>127-138</b>	Para ler as instruções de uso, favor abrir a folha no verso da capa.
<b>CZ</b>	<b>Strona</b>	<b>139-150</b>	Při čtení návodu první stranu otočit.
<b>GR</b>	<b>Σελίδα</b>	<b>151-162</b>	Για να διαβάσετε αυτές τις οδηγίες χρήσης, ξεδιπλώστε την πρώτη σελίδα του εξώφυλλου.
<b>HU</b>	<b>Oldal</b>	<b>163-174</b>	A kezelési útmutató elolvasásához kérjük nyissa fel az alsó borítóoldalt.
<b>PL</b>	<b>Strona</b>	<b>175-186</b>	Aby przeczytać instrukcję obsługi prosz, rozłożyć pierwszą stronę okładki.
<b>CN</b>	<b>页</b>	<b>187-198</b>	阅读这些说明书时，请先打开扉页。
<b>RU</b>	<b>Страница</b>	<b>199-210</b>	Чтобы прочитать инструкцию по эксплуатации, откройте вторую страницу обложки .

## 6. Декларация о соответствии нормам ЕС

Мы под собственную ответственность заявляем, что изделия соответствуют следующим стандартам и директивам:

- DIN EN 62841-1:2016-07
- 2006/42/EG
- 2014/35/EU
- 2014/30/EU

Техническая  
окументация:

RIVIT S.r.l.

Via Marconi, 20 - Loc.  
Ponte Rizzoli

40064 Ozzano dell'Emilia  
(Bologna) - Италия

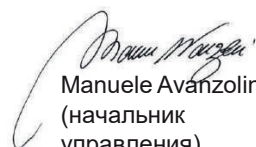
  
Manuele Avanzolini  
(начальник  
управления)

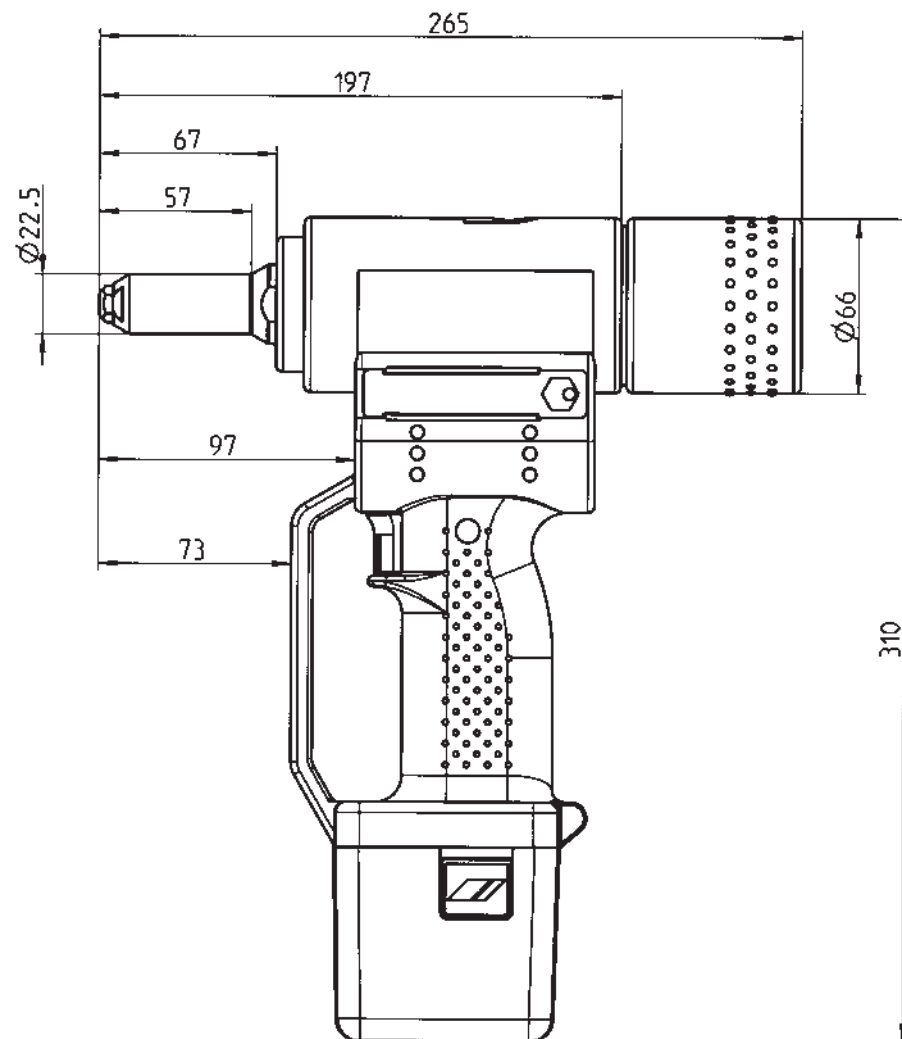

### Во время процесса вытягивания

Причины	Устранение
Перегрузка	соблюдать рабочий диапазон, указанный в таблице, см. п. 1.4)
Перегрев электроники	дать заклепочнику остыть на воздухе
Разряжен аккумулятор	зарядить или заменить новым

### После отпускания кнопки пуска

Причины	Устранение
не достигается переднее крайнее положение	прочно прикрутить механизм патрона (см. пп. 1.8 и 4.2)

### Внимание!

Если появляются неполадки, при которых загорается красный индикатор, но которые не удастся устранить описанными выше способами, значит, необходимо передать заклепочник для ремонта только специалистам либо отправить его изготовителю.

## 5. Гарантия

Действуют гарантийные условия в соответствующей действительной редакции, ознакомиться с которыми можно по ссылке: [www.rivit.it](http://www.rivit.it)

## 4. Устранение неисправностей

### 4.1 Тяговая заклепка не устанавливается

Причины	Устранение
Аккумулятор отключен, т.к. не используется более 21 дня	вставить аккумулятор в зарядное устройство на 2 минуты (см. п. 2.4)
Разряжен аккумулятор	зарядить; если требуется, заменить новым
Губки (№ 4) загрязнились или притупились	очистить и смазать маслом поверхности скольжения либо заменить новыми (см. п. 1.8)
Расшатанный механизм патрона	затянуть (см. п. 1.8)
Ослабла пружина сжатия (№ 6)	заменить новыми
Прибор не работает при нажатии желтой кнопки пуска (красный индикатор)	(см. п. 4.3)

### 4.2 Стержни не удаляются

Причины	Устранение
используется неправильная насадка (№ 1)	заменить согласно таблице (см. п. 1.4)
насадка изношена (№ 1)	заменить новыми
заклинило стержень с губками (№ 4)	высвободить стержень, очистить губки и корпус патрона и смазать маслом поверхности скольжения либо заменить губки новыми (см. п. 1.8)
загрязнена стальная втулка внутри (№ 2)	очистить (см. п. 1.8)
сборный контейнер (№ 32) заполнен	открутить и выбросить отходы
канал забит	убрать заклинившие стержни и проверить, чтобы после этого выброс происходил безотказно (см. п. 1.8)

### 4.3 Горит красный индикатор неполадки

#### При нажатии кнопки пуска

Причины	Устранение
заклепочник не в переднем крайнем положении	отпустить кнопку пуска

- |                                |                         |                    |
|--------------------------------|-------------------------|--------------------|
| DE Ersatzteile                 | DK Reservedele          | GR Ανταλλακτικά    |
| GB Spare Parts                 | SE Reservdelsar         | HU Alkatrészek     |
| FR Pièces détachées            | NO Reservedeler         | PL Części zamienne |
| ES Piezas de repuesto          | FI Varaosaluettelo      | CN 备件              |
| IT Lista dei pezzi di ricambio | PT Peças sobressalentes | RU Запчасти        |
| NL Onderdelen                  | CZ Náhradní díly        |                    |

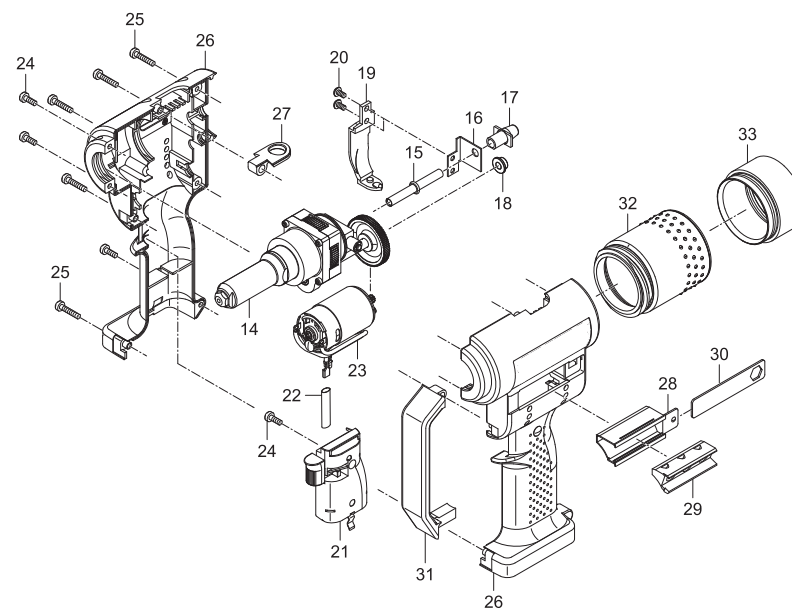
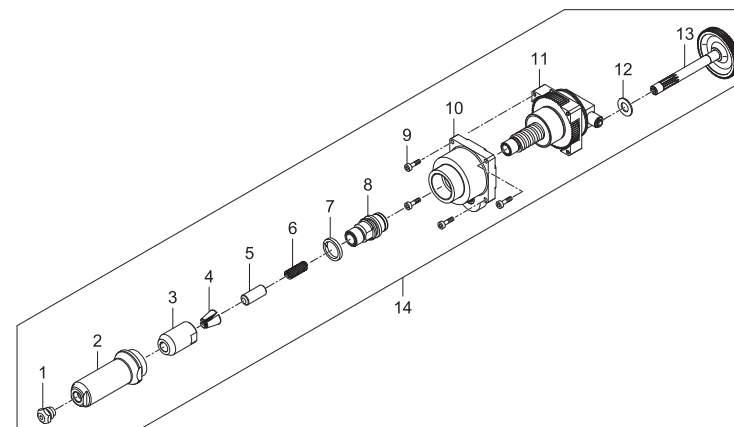

1	143 4975	17/32
	143 4977	17/36
	143 4999	17/40
	143 4860	17/45
2	143 4956	
3	143 4129	
4	143 4104	
	143 4173	
	143 4240	
5	143 4861	
	143 4872	
6	144 5747	
7	143 4966	
8	143 4864	
9	144 5768	
10	143 5027	
11	143 4867	
12	143 4967	
13	143 5028	
14	145 7228	
15	143 4871	
16	143 4873	

17	143 4874
18	144 5763
19	143 5031
20	144 5769
21	146 2904
22	144 5774
23	143 4862
24	144 5773
25	144 5772
26	143 4845
27	143 5017
28	143 5016
29	143 4978
30	144 5760
31	143 4953
32	143 5032
33	143 5034

## 2.4 Обращение с аккумулятором

**Внимание!** 

Если аккумулятор не используется больше 21 дня, он автоматически отключается, чтобы не произошло глубокой разрядки. Перед очередным использованием следует активировать аккумулятор, примерно на 2 минуты вставив его в зарядное устройство.

- Для получения оптимального заряда аккумулятора вставлять в зарядное устройство только остывшие аккумуляторы.
- Аккумулятор RIVIT можно подзаряжать примерно 1000 раз; своей полной мощности он достигает лишь через несколько подзарядок.
- Не устанавливать аккумулятор в зарядное устройство после каждого использования.
- Заряжать аккумулятор только после того, как он полностью разрядится, и установка заклепок будет больше невозможна. Подзаряжать аккумулятор только в случае продолжительного неиспользования.
- Значительное сокращение времени работы аккумулятора после правильной зарядки указывает на то, что аккумулятор пора заменить.
- Хранить аккумуляторы в сухом теплом месте. Оптимальный диапазон эксплуатационных температур составляет от 10°C до макс. 50°C.

## 2.5 Охрана окружающей среды

Если аккумуляторы требуется заменить новыми, необходимо принять во внимание следующие моменты:

- Сдавать отработанные аккумуляторы RIVIT своему дилеру или компании RIVIT для вторичной переработки.
- Ни в коем случае не допускать попадания отработавших аккумуляторов в бытовые отходы, огонь или воду!

**Внимание!** 

**В других странах ЕС соблюдать действующие там местные правила применения директивы ЕС.**

- В соответствии с директивой ЕС 2014/30/EU (WEEE) этот прибор зарегистрирован в Германии под номером WEEE DE 45695505. Приборы, серийный номер которых состоит из 8 и более знаков, подлежат обязательной утилизации путем бесплатной отправки в RIVIT.

## 3. Ремонт

Гарантийный ремонт выполняет только изготовитель. По истечении гарантийного периода ремонт должны выполнять только специалисты. Несоблюдение инструкций по монтажу и настройке, как и не профессиональное обращение с заклепочником могут стать причиной серьезных повреждений. В случае сомнений отправить заклепочник, не разбирая его, поставщику или RIVIT.

## 2.2.2 Аккумулятор



**Внимание!**  
Для защиты от поражения электрическим током, ожогов и других травм необходимо соблюдать следующие меры предосторожности:

- Не заряжать поврежденные аккумуляторы.
- Не устанавливать в зарядное устройство грязные или мокрые аккумуляторы.
- Ни в коем случае не допускать попадания аккумуляторов в бытовые отходы, огонь или воду.
- Не заряжать аккумуляторы при температуре ниже 0°C!

## 2.3 Процесс зарядки

- Заряжать можно только аккумуляторы RIVIT и только при температуре от 0°C до 40°C!
- Извлечь устройство для ускоренной зарядки из упаковки и подсоединить к сети.  
**Обязательно соблюдать напряжение, указанное на фирменной табличке!**
- Установить аккумулятор RIVIT в зарядное устройство с соблюдением полярности (+ на +), приложив небольшое усилие.
- Процесс зарядки начинается автоматически.

### Функциональная индикация

Постоянный зеленый	Аккумулятор полностью заряжен / постоянная подзарядка
Мигающий зеленый	Аккумулятор заряжается
Постоянный красный	Недопустимая температура зарядки
Мигающий красный	Аккумулятор неисправен

### Время зарядки

Тип аккумулятора	Артикул	Время зарядки*
1,3 Ah	4207600	ок. 50 мин.
2,6 Ah	4207700	ок. 100 мин.

\*Время зарядки может меняться в зависимости от остаточной емкости и температуры аккумулятора.

## Indice

<b>1. Rivettatrice per rivetti ciechi</b> .....	<b>8</b>
1.1 Campo di lavoro.....	8
1.2 Equipaggiamento / Accessori .....	8
1.3 Dati tecnici .....	8
1.4 Tabella dei bocchelli .....	9
1.5 Istruzioni di sicurezza .....	10
1.6 Corretto utilizzo .....	11
1.7 Messa in funzione .....	11
1.8 Manutenzione .....	12
<b>2. Carica batteria veloce - batteria</b> .....	<b>12</b>
2.1 Dati tecnici.....	12
2.1.1 Carica batteria veloce .....	12
2.1.2 Batteria .....	12
2.2 Istruzioni di sicurezza.....	13
2.2.1 Carica batteria veloce .....	13
2.2.2 Batteria .....	14
2.3 Procedura di carica.....	14
2.4 Utilizzo della batteria .....	15
2.5 Difesa dell'ambiente .....	15
<b>3. Riparazione</b> .....	<b>15</b>
<b>4. Eliminazione di guasti</b> .....	<b>16</b>
4.1 Rivetto non entra.....	16
4.2 Rivetto strappato non si scarica .....	16
4.3 Luce rossa indica errore.....	16
<b>5. Garanzia</b> .....	<b>17</b>
<b>6. Dichiarazione di conformità CE</b> .....	<b>18</b>

## 1. Rivettatrice per rivetti ciechi

### 1.1 Campo di lavoro

Ri- vetto	Rivetto cieco standard			G-Bulb tutti i materiali	BULB-TITE® tutti i materiali	MEGA GRIP® tutti i materiali
	tutti i mate- riali	alluminio	acciaio			
∅ (mm)	fino a 6,4	fino a 8	4,8 - 6,4	fino a 4,8	fino a 7,7	fino a 6,4

Per evitare ostruzioni si consiglia di impiegare le relative astine coma da tabella 1.4!

### 1.2 Equipaggiamento / Accessori

Bocchelli: 17/45 in posizione di lavoro  
17/36, 17/40 e 17/32 nel caricatore  
Chiave di servizio: SW 12 (protezione del caricatore  
bocchelli) Gancio di sospensione: conglobato nel corpo  
Batteria a cambio veloce: 14,4 V

### 1.3 Dati tecnici

Peso: 2,0 kg (con batteria)  
Corsa dell'apparecchio: 20 mm  
Motore: a corrente continua 14,4 V  
Forza di trazione: 14.000 N  
Emissioni acustiche:  $L_{pa}$  78,5 dB  
Insicurezza di misurazione K = 3dB  
Vibrazioni:  $< 2,5 \text{ m/s}^2$   
Insicurezza di misurazione K = 1,5  $\text{m/s}^2$

## 2.2 Техника безопасности

### 2.2.1 Устройство для ускоренной зарядки

Внимание! 

Для защиты от поражения электрическим током, ожогов и других травм необходимо соблюдать следующие меры предосторожности:

- Зарядное устройство предназначено только для зарядки аккумуляторов RIVIT.
- Необходимо регулярно проверять штекер, соединительный провод и зарядное устройство и в случае повреждений поручать ремонт сервисной службе или уполномоченным электрикам.
- При ремонте использовать только оригинальные соединительные провода и оригинальные запчасти.
- Ни в коем случае не использовать зарядное устройство в условиях повышенной влажности, в мокрых местах или вблизи горючих жидкостей и газов. **Опасность взрыва!**
- Для зарядки вынимать зарядное устройство из упаковки. Установить аккумулятор RIVIT в зарядное устройство с соблюдением полярности (+ на +), приложив небольшое усилие.
- Ни в коем случае не заряжать незаряжаемые батареи.
- Хранить зарядное устройство в сухом закрытом помещении, в недоступном для детей месте.
- Из-за опасности короткого замыкания не допускать попадания металлических деталей в нишу для аккумулятора.
- Если зарядное устройство монтируется на стене, проследить за тем, чтобы аккумулятор не мог выпасть из зарядного устройства в результате внешних воздействий (например, из-за тряски).
- Зарядное устройство предназначено для использования на высоте только до 2000 м над уровнем моря.
- Данное зарядное устройство не предназначено для использования лицами с ограниченными физическими, умственными или сенсорными возможностями или не обладающими достаточным опытом или знаниями, кроме случаев, когда эти лица работают под надзором лица, ответственного за безопасность, или получили от него инструкции о том, как пользоваться зарядным устройством.



## 1.8 Техническое обслуживание

Техническое обслуживание требуется только для механизма патрона в целом и его изнашивающихся частей:

- Снять аккумулятор с заклепочника.
- Открутить стальную втулку (№ 2) гаечным ключом на SW 14 или SW 24 и очистить. Обращать особое внимание на отложения внутри на конце стальной втулки!
- Открутить корпус патрона (№ 3) 2 гаечными ключами на SW 17.
- Извлечь зажимные кулачки патрона (№ 4) и нажимную втулку, очистить и смазать маслом или консистентной смазкой поверхности скольжения; в случае износа заменить зажимные кулачки патрона (№ 4) (затупившиеся зубья!) новыми.
- Монтаж выполнять в обратной последовательности; прочно завинчивать все детали! Рекомендуется зафиксировать резьбовое соединение резьбовым фиксатором (например, Loctite 222 или Loctite 243).

**Регулярное техническое обслуживание продлевает срок службы ваших высококачественных приборов RIVIT. Поэтому приборы следует передавать на техобслуживание в уполномоченную мастерскую или в сервисную службу RIVIT не реже одного раза в 2 года. В случае очень интенсивного использования приборов техобслуживание рекомендуется проводить чаще.**

## 2. Устройство для ускоренной зарядки – аккумулятор

### 2.1 Технические характеристики

#### 2.1.1 Устройство для ускоренной зарядки

Тип: 12355/12356  
 Входное напряжение: 20-240 В~/50-60 Гц  
 Выходное напряжение: 14,4 В   
 Выходной ток: не более 1,5 А  
 Масса: 0,6 кг

#### 2.1.2 Аккумулятор

Номинальное напряжение: 14,4 В   
 Количество элементов: 4/8 шт.  
 Тип элементов: Литий-ионные  
 Емкость: 1,3 А·ч / 2,6 А·ч  
 Масса: 0,35 кг / 0,5 кг

## 1.4 Tabella dei bocchelli

Rivetto Ø (mm)	Materiale del rivetto	Bocchello	No. articolo	Astina	No. articolo	Pinze	No. articolo
2,4	alluminio	17/18*	1723000	5	3555900	4	2308400
3,2	alluminio CAP®, rame CAP®	17/18*	1723000				
3 e 3,2	alluminio, rame, acciaio, acciaio inox, Stinox, alluminio/alluminio	17/24*	1723300				
4	alluminio, rame, alluminio CAP®, rame CAP®	17/24*	1723400				
4	acciaio, alluminio/alluminio	17/27*	1723500				
4	acciaio inox, Stinox, acciaio PG, acciaio inox	17/29*	1723500				
4,8 e 5	alluminio, alluminio CAP®, rame CAP®, alluminio PG	17/29*	1723500				
4,8 e 5	acciaio, alluminio/allu-	17/32	1723600				
4,8 e 5	acciaio PG, acciaio inox PG, G-Bulb	17/36	1723700				
6	alluminio	17/36	1723700				
6	acciaio	17/40	2466600	5	2339300	4	2308400
6,4	alluminio	17/40	2466600				
6,4	acciaio, PG-acciaio, alluminio/	17/45	2305800				
8	alluminio	17/45	2305800				

\* disponibile come accessorio speciale. Su richiesta sono disponibili bocchelli prolungati e altre versioni speciali.

BULB-TITE® Ø (mm)	Materiale del rivetto	Bocchello	No. articolo	Astina	No. articolo	Pinze	No. articolo
4	alluminio/alluminio	17/26 BT*	2953700	5	3555900	4	3248100
5,2	alluminio/alluminio	17/32 BT*	3585900				
6,3	alluminio/alluminio, acciaio/acciaio, monel/acciaio inox	17/42 BT*	2953800	5	2339300		
7,7	alluminio/alluminio	17/48 BT*	4432300				

MEGA GRIP® Ø (mm)	Materiale del rivetto	Bocchello	No. articolo	Astina	No. articolo	Pinze	No. articolo
4,8	alluminio/alluminio, acciaio/acciaio-	17/31 MG*	143 4993	5	3555900	4	2480500
6,4	alluminio/alluminio, acciaio/acciaio-	17/41 MG*	143 4865	5	2339300		

BT = BULB-TITE®, MG = MEGA GRIP®

\* disponibile come accessorio speciale. Su richiesta sono disponibili bocchelli prolungati e altre versioni speciali.

## 1.5 Istruzioni di sicurezza



**Attenzione:** **Seguire le seguenti regole per un'adeguata protezione contro scariche elettriche, danni e rischi di incendio:**

- La rivettatrice deve essere usata solamente per il fissaggio di rivetti!
- Non sovraccaricare la rivettatrice usando rivetti fuori specifica.
- Non esporre la rivettatrice all'umidità o alla pioggia, non usare la rivettatrice vicino a sostanze infiammabili o gas. C'è il rischio di esplosione!
- Assicurarsi che la batteria sia ben inserita nell'impugnatura della rivettatrice.

- Если заклепочник не используется, или на нем проводятся работы по техобслуживанию, аккумулятор необходимо обязательно снимать.
- Ни в коем случае не использовать заклепочник в качестве молотка.
- Хранить заклепочник в сухом закрытом помещении, в недоступном для детей месте.
- Во время работ с заклепочником обязательно надевать защитные очки. Рекомендуется использовать средства индивидуальной защиты, например, защитную одежду, перчатки, защитную маску для лица, нескользящую обувь, средства защиты органов слуха и страховку от падения.
- Не закрывать вентиляционные отверстия для двигателя, не вставлять в них посторонние предметы.
- Откладывая заклепочник в сторону, принять меры, чтобы он не мог упасть.
- При ремонте использовать только оригинальные запчасти.
- Ремонт должен производить только обученный специалист. В случае сомнений отправить заклепочник изготовителю.
- Не работать без соединяемого материала! Закладная клепка может отскочить от заклепочника! Никогда не направлять заклепочник на себя или на других!
- Работать с заклепочником, только когда к нему привинчен сборный контейнер (№ 32).

## 1.6 Использование по назначению

- Вставить заряженный аккумулятор в заклепочник в правильном положении до фиксации.
- Выбирать насадку по таблице 1.4.
- Для ввинчивания насадки нажать выключатель и переместить ее до крайнего заднего положения.
- Затем снять аккумулятор. Вкрутить насадку и прочно затянуть ключом, входящим в комплект поставки. Снова вставить аккумулятор и нажать выключатель на короткое время.

## 1.7 Ввод в эксплуатацию

- При нажатии кнопки начинается процесс установки заклепки.
- По достижении крайнего заднего положения процесс вытягивания автоматически прекращается.
- После отпускания кнопки вытягивающий механизм автоматически возвращается в исходное переднее положение.
- Удаление оборванного стержня происходит выбрасыванием назад в сборный контейнер или вперед через насадку.
- Заклепочник имеет защиту от перегрузки. При перегрузке, например, в результате установки заклепок, не соответствующих рабочему диапазону, процесс клепания прерывается, и 3 мигающих светодиода подсветки подают сигнал перегрузки. В таких случаях следует снять и снова вставить аккумулятор. В результате нажатия кнопки заклепочник возвращается в исходное положение и снова готов к работе.

BULB-TITE® Ø (мм)	Материал заклепки	Насадка	Артикул	Втулка нажимная	Артикул	Губки	Артикул
4	алюминий/ алюминий	17/26 BT*	2953700	5	3555900	4	3248100
5,2	алюминий/ алюминий	17/32 BT*	3585900				
6,3	Алюминий/ алюминий, сталь/сталь	17/42 BT*	2953800	5	2339300		
7,7	алюминий/ алюминий	17/48 BT*	4432300				

MEGA GRIP® Ø (мм)	Материал заклепки	Насадка	Артикул	Втулка нажимная	Артикул	Губки	Артикул
4,8	алюминий/ алюминий, сталь/сталь, нерж. сталь	17/31 MG*	143 4993	5	3555900	4	2480500
6,4	алюминий/ алюминий, сталь/сталь, нерж. сталь	17/41 MG*	143 4865	5	2339300		

BT = BULB-TITE®, MG = MEGA GRIP®

\* поставляется как дополнительное оборудование по заказу. Насадки в удлиненном исполнении и другие специальные модели поставляются по запросу.

## 1.5 Инструкции по технике безопасности



Для защиты от поражения электрическим током, ожогов и других травм необходимо соблюдать следующие правила техники безопасности:

- Заклепочник предназначен исключительно для работы с закладными (глухими) заклепками!
- Не перегружать заклепочник; работать в указанном диапазоне мощности.
- Ни в коем случае не использовать заклепочник в условиях повышенной влажности, в мокрых местах или вблизи горючих жидкостей и газов. Опасность взрыва!
- Следить за плотной посадкой аккумулятора на ручке.

- Remove the battery when the riveter is not used and when it is in maintenance/ repair.
- Do not use the riveter as if it were a hammer.
- When the riveter is not used, store it in closed, locked and out of children's reach.
- When using the riveter, always wear eye protection. Wear also protective clothing, gloves, helmet, anti-slip shoes, and everything that serves as protection against falls. All this is strongly recommended.
- The engine air intake must not be blocked, do not introduce anything.
- For repair, use only original spare parts.
- Repair must be carried out by qualified personnel. In case of doubt, refer the riveter to the manufacturer.
- Do not use the riveter out of its intended use for inserting the rivet. The rivet could be expelled from the tool. Do not use the riveter as if it were a weapon towards yourself or others.
- The part.Nr.32 (container mandrels torn) during use, must always be mounted.

## 1.6 Corretto utilizzo

- Insert the battery into the handle.
- Select the correct nozzle and attach it to the tool.
- Attention: Do not block the ventilation and cooling holes; do not introduce objects.

## 1.7 Messa in funzione

- Press the start button.
- Releasing the button the pin will return automatically to the starting position.
- Eject the mandrel from the front or by reclining the tool and making the mandrel fall into the dedicated container located on the rear part of the tool.
- The riveter is provided with a protection against overload. In case of overload the tool will stop and a red light will turn on. Pressing the stop button the tool will be ready for the next operation.
- The battery maintains a relatively stable power until it is not a drop that will allow another 2-3 rivets. After pressing the stop button the pin will return automatically to the starting position.

## 1.8 Manutenzione

La manutenzione della rivettatrice e' limitata al gruppo della pinza nonché le parti soggette ad usura:

- Togliere la batteria dalla sua sede.
- Svitare la testa (part. 2) dall'utensile e pulirla. Fare attenzione che nella testa non vi siano depositi.
- Svitare il gruppo della pinza (part. 3) dalla boccia porta pinza.
- Togliere la pinza (part. 4), pulirla e lubrificarla o sostituirla se necessario.
- Rimontare in ordine inverso assicurandosi che tutti i particolari siano ben avvitati.

**Una manutenzione regolare allunga la durata d'impiego dei vostri apparecchi di alta qualità RIVIT e andrebbe eseguita almeno ogni 2 anni da parte di un'officina autorizzata o del servizio assistenza di RIVIT. In caso di un impiego intenso degli apparecchi si raccomanda una manutenzione anticipata.**

## 2. Carica batteria veloce – Batteria

### 2.1 Dati tecnici

#### 2.1.1 Carica batteria veloce

Tipo: 12355/12356  
 Tensione in entrata: 220-240V~/50-60Hz  
 Tensione in uscita: 14,4 V   
 Corrente in uscita: 1,5 A max.  
 Peso: 0,6 kg

#### 2.1.2 Batteria

Tensione nominale: 14,4 V   
 Numero di celle: 4/8 pezzi  
 Tipo di cella: Li-Ion  
 Capacità: 1,3 Ah / 2,6 Ah  
 Peso: 0,35 kg / 0,5 kg

## 1.4 Подбор насадок

Ø заклепки (мм)	Материал заклепки	Насадка	Артикул	Втулка нажимная	Артикул	Губки	Артикул
2,4	алюминий	17/18*	1723000	5	3555900	4	2309400
3,2	алюминий CAP®, медь CAP®	17/18*	1723000				
3 и 3,2	алюминий, медь, сталь, нерж. сталь, Stinox, алюминий / алюминий, PG алюминий, PG сталь, PG нерж. сталь	17/24*	1723300				
4	алюминий, медь, алюминий CAP®, медь CAP®	17/24*	1723400				
4	сталь, алюминий / алюминий, PG алюминий	17/27*	1723500				
4	нерж. сталь, Stinox, сталь PG, нерж. сталь PG	17/29*	1723500				
4,8 и 5	алюминий, алюминий CAP®, медь CAP®, PG алюминий	17/29*	1723500				
4,8 и 5	сталь, алюминий / алюминий	17/32	1723600				
4,8 и 5	PG сталь, PG нерж. сталь, G-Bulb	17/36	1723700				
6	алюминий	17/36	1723700				
6	сталь	17/40	2466600	5	2339300	4	2309400
6,4	алюминий	17/40	2466600				
6,4	сталь, PG-сталь, алюминий/ алюминий	17/45	2305800				
8	алюминий	17/45	2305800				

\* поставляется как дополнительное оборудование по заказу. Насадки в удлиненном исполнении и другие специальные модели поставляются по запросу.

## 1. Заклепочник

### 1.1 Рабочий диапазон

заклепки	стандартной тяговой заклепки			G-Bulb все материалы	BULB-TITE® все материалы	MEGA GRIP® все материалы
	все матери- алы	алюминий	сталь			
Ø (mm)	до 6,4	до 8	4,8 - 6,4	до 4,8	до 7,7	до 6,4

Во избежание заклинивания рекомендуется использовать соответствующие нажимные втулки согласно таблице 1.4!

### 1.2 Оборудование / принадлежности

Насадки:	17/45 в рабочем положении 17/36, 17/40 и 17/32 в магазине
Ключ:	SW 12 (крышка магазина насадок)
Подвес:	откидной в корпусе
Быстросменный аккумулятор:	14,4 В

### 1.3 Технические характеристики

Масса:	2,0 кг (с аккумулятором)
Рабочий ход:	20 мм
Привод:	двигатель постоянного тока 14,4 В
Сила вытягивания:	14 000 Н
Уровень шума:	$L_{pa}$ 78,5 дБ Погрешность измерения К = 3 дБ
Вибрации:	< 2,5 м/с <sup>2</sup> Погрешность измерения К = 1,5 м/с <sup>2</sup>

## 2.2 Istruzioni di sicurezza

### 2.2.1 Carica batteria veloce

Attenzione! 

Per un'adeguata protezione da scariche elettriche e pericolo di lesioni e d'incendio è necessario osservare le seguenti misure di sicurezza:

- Il carica batteria è destinato esclusivamente a caricare batterie RIVIT.
- Controllare regolarmente spine, cavi e carica batteria e in caso di danni farli riparare dal servizio assistenza o da un elettricista qualificato.
- Per le riparazioni utilizzare solo cavi e pezzi di ricambio originali.
- Non esporre la rivettatrice all'umidità o alla pioggia, non usarla nelle vicinanze di sostanze infiammabili o gas. **Rischio di esplosione!**
- Per la procedura di carica estrarre il carica batteria dal contenitore. La batteria RIVIT va inserita correttamente (polo+ su polo+) e senza sforzo eccessivo nel carica batteria.
- Non caricare mai batterie non ricaricabili.
- Il carica batteria deve essere custodito in locali asciutti, chiusi e fuori della portata dei bambini.
- Parti metalliche non devono mai finire nel vano batteria a causa del pericolo di corto circuito.
- Quando il carica batteria è montato a parete fare attenzione che a causa di agenti esterni (ad es. vibrazioni) la batteria non possa fuoriuscire dal carica batteria e cadere.
- Il carica batteria è destinato solo all'impiego fino a un'altitudine di 2.000 metri sul livello del mare.
- Non deve inoltre essere utilizzato da persone con capacità fisiche, sensitive o mentali limitate o senza l'esperienza e la conoscenza necessarie, a meno che ciò non avvenga sotto la sorveglianza di una persona responsabile della sicurezza oppure se ne ricevano istruzioni sull'uso dell'apparecchio medesimo.

## 2.2.2 Batteria



Per un'adeguata protezione da scariche elettriche e pericolo di lesioni e d'incendio è necessario osservare le seguenti misure di sicurezza:

- Non caricare batterie danneggiate.
- Non inserire batterie sporche o bagnate nel carica batteria.
- Le batterie non devono in alcun modo finire nella spazzatura, nel fuoco o nell'acqua.
- Non caricare batterie a una temperatura inferiore a 0°C!

## 2.3 Procedura di carica

- Possono essere caricate solo batterie RIVIT con una temperatura compresa fra 0°C e 40°C!
- Estrarre il carica batteria veloce dal contenitore e collegarlo alla tensione di rete.  
**Va assolutamente osservata la tensione indicata sulla targhetta!**
- La batteria RIVIT va inserita correttamente (polo+ su polo+) e senza sforzo eccessivo nel carica batteria.
- La procedura di carica viene avviata automaticamente.

### Luci di stato

verde continuo	batteria carica/carica di mantenimento
verde lampeggiante	carica della batteria in corso
rosso continuo	temperatura di carica non consentita
rosso lampeggiante	batteria difettosa

### Tempi di carica

Tipo di batteria	No. articolo	Tempo di carica*
1,3 Ah	4207600	ca. 50 min.
2,6 Ah	4207700	ca. 100 min.

\*I tempi di carica possono variare a seconda della capacità residua e della temperatura della batteria.

## Содержание

<b>1. Заклепочник</b> .....	<b>200</b>
1.1 Рабочий диапазон .....	200
1.2 Оборудование / принадлежности .....	200
1.3 Технические характеристики .....	200
1.4 Подбор насадок .....	201
1.5 Инструкции по технике безопасности .....	202
1.6 Использование по назначению .....	203
1.7 Ввод в эксплуатацию .....	203
1.8 Техническое обслуживание .....	204
<b>2. Устройство для ускоренной зарядки – аккумулятор</b> .....	<b>204</b>
2.1 Технические характеристики .....	204
2.1.1 Устройство для ускоренной зарядки .....	204
2.1.2 Аккумулятор .....	204
2.2 Техника безопасности .....	205
2.2.1 Устройство для ускоренной зарядки .....	205
2.2.2 Аккумулятор .....	206
2.3 Процесс зарядки .....	206
2.4 Обращение с аккумулятором .....	207
2.5 Охрана окружающей среды .....	207
<b>3. Ремонт</b> .....	<b>207</b>
<b>4. Устранение неисправностей</b> .....	<b>208</b>
4.1 Тяговая заклепка не устанавливается .....	208
4.2 Стержни не удаляются .....	208
4.3 Горит красный индикатор неполадки .....	208
<b>5. Гарантия</b> .....	<b>209</b>
<b>6. Декларация о соответствии нормам ЕС</b> .....	<b>210</b>

## 6. 欧盟一致性声明

兹证明本产品符合下列标准和指令：

- DIN EN 62841-1:2016-07
- 2006/42/EC
- 2014/35/EU
- 2014/30/EU

个技术文献 的: RIVIT S.r.l.

**Via Marconi, 20 - Loc. Ponte Rizzoli  
40064 Ozzano dell'Emilia (Bologna) -意大利**

  
Manuele Avanzolini  
(首席 司法)

## 2.4 Utilizzo della batteria

**Attenzione!** 

**Se la batteria rimane inutilizzata per più di 21 giorni, la stessa si spegne automaticamente per proteggersi da forte scaricamento. Attivare la batteria prima di un nuovo impiego inserendola per ca. 2 minuti nel carica batteria.**

- Per avere una carica ottimale inserire sul carica batteria solo batterie raffreddate.
- La batteria RIVIT può essere caricata ca. 1000 volte e raggiunge la sua potenza massima solo dopo diverse ricariche.
- Non reinserire la batteria dopo ogni impiego nel carica batteria.
- Caricarla solo quanto è scarica e non può più essere inserito alcun rivetto. Ricaricarla solo dopo un periodo prolungato di non utilizzo.
- Tempi di funzionamento sensibilmente più brevi, dopo una corretta ricarica, stanno a significare che la batteria deve essere sostituita.
- Custodire le batterie al sicuro dal gelo e in ambiente asciutto. La temperatura d'impiego ottimale è compresa fra 10°C e max. 50°C.

## 2.5 Difesa dell'ambiente

Nel caso di sostituzione di batterie, vanno osservati i seguenti punti:

- Restituire le batterie esauste RIVIT al vostro rivenditore o alla RIVIT per il riciclaggio.
- Le batterie esauste non devono in alcun modo finire nella spazzatura, nel fuoco o nell'acqua.

**Attenzione!** 

**Negli altri paesi UE si procede all'applicazione della direttiva UE sulla base delle rispettive prescrizioni dei paesi stessi.**

- Conformemente alla direttiva UE 2014/30/EU (WEEE) questo apparecchio in Germania è contemplato al no. di reg. WEEE DE 45695505. A partire da un no. di serie di 8 caratteri, lo smaltimento corretto ha luogo mediante l'invio gratuito a RIVIT.

## 3. Riparazione

Le riparazioni di garanzia vengono di norma eseguite dal produttore. Riparazioni al di fuori del periodo di garanzia devono essere eseguite solo da personale esperto. La non osservanza delle prescrizioni di montaggio e di regolazione, nonché l'impiego non corretto dell'apparecchio possono causare gravi danni. In caso di dubbio la rivettatrice va inviata al fornitore o a RIVIT.

## 4. Eliminazione di guasti

### 4.1 Rivetto non entra

Cause	Rimedio
batteria spenta perché non impiegata da più di 21 giorni	inserire per 2 minuti la batteria nel carica batteria (vedi 2.4)
batteria scarica	caricarla; se necessario sostituirla
pinze (no. 4) sporche o usurate	pulire e oliare o sostituire le superfici di scorrimento (vedi 1.8)
meccanismo pinze avvitato male	serrare (vedi 1.8)
molla di spinta debole (no. 6)	sostituire
agendo sul pulsante di avviamento giallo nessuna funzione (indicazione luminosa rossa)	(vedi 4.3)

### 4.2 Rivetto strappato non si scarica

Cause	Rimedio
impiegato bocchello errato (no. 1)	sostituire in base alla tabella (vedi 1.4)
bocchello usurato (no. 1)	sostituire
mandrino e pinze (no. 4) incastrati	allentare il mandrino, pulire le pinze e il loro alloggiamento e oliare le superfici di scorrimento o sostituire le pinze (vedi 1.8)
bussola di acciaio (no. 2) sporca all'interno	pulire (vedi 1.8)
contenitore di recupero (no. 32) pieno	svitare e svuotare
passaggio ostruito	togliere i mandrini incastrati e quindi controllare che vi sia una corretta espulsione (vedi 1.8)

### 4.3 Luce rossa indica errore

#### Agendo il pulsante di avviamento

Cause	Rimedio
rivettatrice non nella posizione finale anteriore	rilasciare pulsante di avviamento

## 柳接时报错

原因	补救措施
过载	遵守表格中列明的工作范围 (参见第1.4.章)
电器部件过热	在室温中冷却拉铆枪
电池电力耗尽	充电或更换电池

## 松开操作按钮后

原因	补救措施
拉铆枪未到达前端初始位置	将卡爪拧紧 (参见第1.8.章与第4.2.章)

## 注意！

当拉铆枪红灯报错，且无法根据上述方法排除故障时，应由专业人员进行修理或将拉铆枪送至生产厂商处。

## 5. 保修

各自有效版本中的保修条款适用。相应的条款可在下列链接中查看：[www.rivit.it](http://www.rivit.it)



## 4. 故障排除

### 4.1 拉铆钉未铆接

原因	补救措施
电池已关闭，因为它超过 21 天未使用	将电池插入充电器中 2 分钟（参见第2.4.章）
电池电力耗尽	充电；如有必要更换电池
卡爪 (4) 受污或变钝	清洗并在滑动面添加润滑油或更换卡爪（参见第1.8.章）
卡爪松动	拧紧（参见第1.8.章）
压力弹簧失效 (6)	更换
按下黄色操作按钮后无反应（红色指示灯）	（参见第4.3.章）

### 4.2 心轴未处置

原因	补救措施
使用错误的枪嘴 (1)	根据表格调换枪嘴（参见第1.4.章）
枪嘴 (1) 磨损	更换
心轴卡在卡爪 (4) 上	松开心轴，清洗卡爪及其外壳，在滑动面添加润滑油或更换卡爪（参见第1.8.章）
钢壳 (2) 内部受污	清洗钢壳（参见第1.8.章）
收集器 (32) 已满	卸下收集器并清空
通道被堵	移除卡住的心轴，随后注意是否正常脱落（参见第1.8.章）

### 4.3 红色指示灯报错

#### 按下操作按钮时

原因	补救措施
拉铆枪未到达前端初始位置	松开操作按钮

### Durante la trazione

Cause	Rimedio
sovraccarico	osservare campo di lavoro in base alla tabella (vedi 1.4)
surriscaldamento dell'elettronica	far raffreddare la rivettatrice all'aria
batteria scarica	caricare o sostituire

### Dopo aver rilasciato il pulsante di avviamento

Cause	Rimedio
la posizione finale anteriore non viene rag- giunta	serrare bene meccanismo pinze (vedi 1.8 e 4.2)

### Attenzione!

Si si verificano disturbi, che sono segnalati dalla luce rossa e non possono essere eliminati come descritto in precedenza, la rivettatrice deve essere riparata da personale specializzato oppure inviata al produttore.

## 5. Garanzia

Si applicano le condizioni di garanzia nella rispettiva versione vigente che possono essere visionate al seguente link: [www.rivit.it](http://www.rivit.it)

## 6. Dichiarazione di conformità CE

Con la presente dichiariamo, sotto la nostra unica responsabilità, che questi prodotti sono stati costruiti rispettando le normative e le direttive:

- DIN EN 62841-1:2016-07
- 2006/42/EG
- 2014/35/EU
- 2014/30/EU

Documentazione tecnica presso:

**RIVIT S.r.l.**

**Via Marconi, 20 - Loc. Ponte Rizzoli  
40064 Ozzano dell'Emilia (Bologna) - Italia**

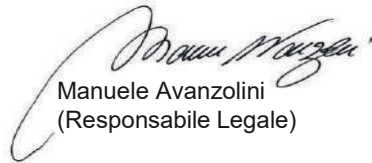

Manuele Avanzolini  
(Responsabile Legale)

## 2.4 使用电池

**注意！** 

**如果电池超过 21 天未使用时，电池将自动关闭，以防止深放电。请在重新使用前激活电池，然后将电池插入充电器中约 2 分钟。**

- 为获得理想的充电效果，请在电池充分冷却后插入充电器。
- RIVIT 电池约可重复充电 1000 次，在充电数次后方达到最佳性能。
- 请勿在每次使用电池后均进行充电。
- 请在电力耗尽、无法铆接时方对电池充电。仅在较长时间未使用时对电池充电。
- 在正常使用时发现电池使用时间明显缩短，表明应当更换电池。
- 请勿使电池受冻，置于干燥处存放。理想的使用温度为 10°C-50°C。

## 2.5 环保

必须更换电池时，请注意以下事项：

- 请将旧 RIVIT 电池交由经销商或 RIVIT 公司进行回收处理。
- 切勿将旧电池丢弃至垃圾桶、火中或水中！

**注意！** 

**请根据其他欧盟国家的欧盟指令实施细则对旧电池进行处置。**

- 根据欧盟指令 2014/30/EU（废旧电子电气设备指令），本设备应根据废旧电子电器设备注册编号 DE 45695505 进行处置。可将废旧电池免费回寄至 RIVIT 处，由其根据 8 位注册编号进行相应处置。

## 3. 维修

原则上应由制造商负责质保维修。如超过质保期，则仅允许由专业人员进行维修。如不遵守安装和调整的相关规定，或不按操作规程使用，则可能导致拉铆枪严重受损。如有疑问，请将拉铆枪邮寄给供货商或 RIVIT 公司。

## 2.2.2 电池



**注意！** 为防止触电、受伤或火灾危险，必须遵守下列安全预防措施：

- 不对受损的电池充电。
- 不可将受污或浸湿的电池放入充电器。
- 切勿将电池丢弃至垃圾桶、火中或水中。
- 请勿在气温低于0°C时充电！

## 2.3 充电

- 仅可在气温介于0°C-40°C时对 RIVIT 电池充电！
- 将快速充电器从包装中取出，并接入电源。 **必须注意铭牌上所示额定电压！**
- 请按正确的电极方向将 RIVIT 电池插入充电器，插入时稍许用力。
- 充电器将自动开始充电。

### 功能指示灯

绿灯常亮	电池充满/涓流充电
绿灯闪烁	正在充电
红灯常亮	充电温度异常
红灯闪烁	电池损坏

### 充电时间

电池型号	货号	充电时间*
1.3 Ah	143 4921	约 50 分钟
2.6 Ah	145 7269	约 100 分钟

\*充电时间可能因残余电量和充电温度有所不同。

## Table of Contents

<b>1. Blind rivet setting tool.....</b>	<b>20</b>
1.1 Working range.....	20
12 Equipment/accessories.....	20
13 Technical data.....	20
14 Nosepiece allocation.....	21
15 Safety information.....	22
16 Intended use.....	23
17 Start-up.....	23
18 Maintenance.....	24
<b>2. Quick charger and battery.....</b>	<b>24</b>
21 Technical data.....	24
2.1.1 Quick charger.....	24
2.1.2 Battery.....	24
22 Safety information.....	25
2.2.1 Quick charger.....	25
2.2.2 Rechargeable battery.....	26
23 Charging procedure.....	26
24 Battery care.....	27
25 Environmental protection.....	27
<b>3. Repairs.....</b>	<b>27</b>
<b>4. Troubleshooting.....</b>	<b>28</b>
4.1 Blind rivet is not set.....	28
4.2 No spent mandrel disposal.....	28
4.3 Red lamp indicates fault.....	28
<b>5. Warranty.....</b>	<b>29</b>
<b>6. CE Declaration of conformity.....</b>	<b>30</b>

## 1. Blind rivet setting tool

### 1.1 Working range

Rivet	Standard blind rivet			G-Bulb All materials	BULB-TITE® All materials	MEGA GRIP® All materials
	All materials	Al	Steel			
∅ (mm)	up to 6,4	up to 8	4,8 - 6,4	up to 4,8	up to 7,7	up to 6,4

To avoid blockages, we recommend that you use the corresponding jaw pushers according to table 1.4!

### 1.2 Equipment/accessories

Nosepieces:	17/45 in working position 17/36, 17/40 and 17/32 in magazine
Wrench:	WAF 12 (cover for nosepiece magazine)
Hanger:	Concealed in housing
Quick-change battery:	14.4 V

### 1.3 Technical data

Weight:	2.0 kg (with battery)
Stroke:	20 mm
Drive:	DC motor 14.4 V
Setting force:	14,000 N
Noise emission:	L <sub>pa</sub> 78.5 dB Measurement uncertainty K = 3 dB
Vibration:	< 2.5 m/s <sup>2</sup> Measurement uncertainty K = 1.5 m/s <sup>2</sup>

## 2.2 安全说明

### 2.2.1 快速充电器

注意！

为防止触电、受伤或火灾危险，必须遵守下列安全预防措施：

- 本充电器仅能对 RIVIT 电池充电。
- 应定期检查插头、电源线和充电器。如发现问题，应由维修人员或专业电工修理。
- 请在维修时仅使用原厂电源线和备件。
- 请勿在潮湿的环境中或在靠近易燃液体和气体时使用充电器。 **爆炸危险！**
- 充电时请将充电器从包装中取出。  
请按正确的电极方向将 RIVIT 电池插入充电器，插入时稍许用力。
- 切勿对非充电电池充电。
- 应当将充电器置于干燥密闭处保管，不可使儿童接近。
- 切勿将金属物体置入充电区域，以免发生短路。
- 如将充电器安装于墙上，请确保电池不会因外界影响（例如震动）从充电器中脱落。
- 请勿在海拔2,000米以上的地区使用本充电器。
- 本充电器不应由残障、智障人士或未经培训及未掌握相关知识的人士使用，除非现场有安全负责人进行监护，或安全负责人可指导他们如何使用此充电器。

## 1.8 保养

仅需对卡爪及其磨损件进行维护：

- 电池 从拉铆枪上取下。
- 使用SW 27扳手将2号零件（钢壳）拧下后清洗。请注意钢壳尖部的沉积物。
- 使用SW 17扳手将3号零件（卡爪壳）从插件上拧下。
- 取出4号零件（卡爪），清洗并在滑动面添加润滑油；如有磨损应更换。
- 然后按照上文相反的顺序安装各零件；所有零件均须拧紧！

**定期保养可以延长高品质 RIVIT 设备的寿命，并且应该至少每两年由经授权的维修车间或 RIVIT 服务中心执行一次。若这些设备的使用频率较为频繁，建议提前进行保养。**

## 2. 快速充电器与电池

### 2.1 技术参数

#### 2.1.1 快速充电器

型号：12355/12356  
 输入电压：220-240V~/50-60Hz  
 输出电压：14.4 V   
 输出电流：最大为1.5 A  
 重量：0.6 kg

#### 2.1.2 电池

额定电压：14.4 V   
 电池组数量：4/8个  
 电池类型：锂离子电池  
 功率：1.3 Ah / 2.6 Ah  
 重量：0.35 kg / 0.5 kg

## 1.4 Nosepiece allocation

Rivet Ø (mm)	Rivet material	Nosepiece	Part No.	Jaw pusher	Part No.	Jaws	Part No.
2.4	Al	17/18*	1723000	5	3555900	4	2308400
3.2	CAP® Al, CAP® Cu	17/18*	1723000				
3 and 3.2	Al, Cu, steel, stainless steel, Stinox, Al/Al, PG Al, PG steel, PG stainless steel	17/24*	1723300				
4	Al, Cu, CAP® Al, CAP® Cu	17/24*	1723400				
4	Steel, Al/Al, PG Al	17/27*	1723500				
4	Stainless steel, Stinox, PG steel, PG stainless steel	17/29*	1723500				
4.8 and 5	Alu, CAP® Al, CAP® Cu, PG-Al	17/29*	1723500				
4.8 and 5	Steel, Al/Al	17/32	1723600				
4.8 and 5	PG steel, PG stainless steel, G-Bulb	17/36	1723700				
6	Al	17/36	1723700				
6	Steel	17/40	2466600	5	2339300	4	2308400
6.4	Al	17/40	2466600				
6.4	Steel, PG-steel, Al/Al	17/45	2305800				
8	Al	17/45	2305800				

\* available as special accessory. Elongated nosepieces and other special nosepieces are available on request.

BULB-TITE® Ø (mm)	Rivet material	Nosepiece	Part No.	Jaw pusher	Part No.	Jaws	Part No.
4	Al/Al	17/26 BT*	2953700	5	3555900	4	3248100
5.2	Al/Al	17/32 BT*	3585900				
6.3	Al/Al, steel/ steel	17/42 BT*	2953800	5	2339300		
7.7	Al/Al	17/48 BT*	4432300				

MEGA GRIP® Ø (mm)	Rivet material	Nosepiece	Part No.	Jaw pusher	Part No.	Jaws	Part No.
4.8	Al/Al, steel/ steel, stain- less steel	17/31 MG*	143 4993	5	3555900	4	2480500
6.4	Al/Al, steel/ steel, stain- less steel	17/41 MG*	143 4865	5	2339300		

BT = BULB-TITE®, MG = MEGAGRIP®

\* available as special accessory. Elongated nosepieces and other special nosepieces are available on request.

## 1.5 Safety instructions

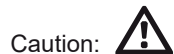

Following safety rules must be followed for adequate protection against electrical shock, injuries or fire hazards:

- The riveting tool should be used exclusively to set blind rivets.
- Do not overload the tool; Work within the prescribed work capacity.
- Do not expose the tool to humidity or rain, do not operate the tool close to inflammable substances or gases: Risk of explosion!
- Ensure that the battery is properly secured in the tool handgrip.
- Remove the battery when the tool is not in use and for repair/servicing operations.
- Do not use the tool as a hammer.

- 在使用拉铆枪时，应始终佩戴护目镜。建议使用个人防护装备，例如防护服、手套、安全帽、防滑鞋、隔音耳塞和防坠落装置。
- 切勿封堵电机的通风口；切勿将任何物体插入通风口。
- 放置拉铆枪时应防止其掉落。
- 请在维修时仅使用原厂零配件。
- 只有合格的专业人员才能对拉铆枪进行维修。若有疑问，请将拉铆枪邮寄至制造商处。
- 请勿在没有板材的情况下进行铆接！拉铆钉可能从拉铆枪中飞出！切勿将拉铆枪对准自己或他人！
- 39号零件（收集器套装）在拉铆枪工作时必须拧紧。

## 1.6 规定用途

- 请按正确的电极方向将充满的电池置入拉铆枪。
- 根据表1.4选择枪嘴并安装拧紧（17/45型枪嘴位于工位）。
- 注意：切勿封堵电机的通风口；切勿将任何物体插入通风口。

## 1.7 启动

- 按下开关，拉铆枪开始工作。
- 松开开关后，拉铆装置自动返回初始位置。
- 通过向前或向后倾斜枪嘴可将脱落的心轴倒入收集器。
- 本拉铆枪具有过载保护装置。当出现过载时，拉铆冲程中断，并通过红色指示灯报警。此时必须松开开关，使拉铆装置返回初始位置。
- 电池工作功率相对稳定，但此时功率突然下降，仅可再铆接约2-3个拉铆钉。这样可确保在松开开关后，拉铆装置总能返回初始位置。

BULB-TITE® 拉铆钉直径 (mm)	拉铆钉材质	枪嘴	货号	紧压螺套	商品号	卡爪	货号
4	铝/铝	17/26 BT*	2953700	5	3555900	4	3248100
5.2	铝/铝	17/32 BT*	3585900				
6.3	铝/铝、钢/钢	17/42 BT*	2953800	5	2339300		
7,7	铝/铝	17/48 BT*	4432300				

MEGA GRIP® 拉 铆钉直径 (mm)	拉铆钉材质	枪嘴	货号	紧压螺套	商品号	卡爪	货号
4,8	铝/铝, 钢/钢, 不 锈钢	17/31 MG*	143 4993	5	3555900	4	2480500
6,4	铝/铝, 钢/钢, 不 锈钢	17/41 MG*	143 4865	5	2339300		

\* 特殊备件。可按需提供加长型枪嘴以及其他特殊规格枪嘴。

## 1.5 安全说明



为防止触电、受伤或火灾危险，必须遵守下列安全规定：

- 本拉铆枪只能用于安装拉铆钉！
- 请勿使拉铆枪过载；请在规定的功率范围内使用。
- 请勿在潮湿的环境中或在靠近易燃液体和气体的情况下使用拉铆枪。爆炸危险！
- 请注意手柄处的电池位置固定。
- 不使用拉铆枪或对拉铆枪进行维护保养时，应将电池取出。
- 不得将拉铆枪用作敲击工具。
- 应当将拉铆枪置于干燥密闭处保管，不可使儿童接近。

- When not in use, keep the tool in a dry closed room, out of reach of children.
- When working with the tool, always carry protection goggles. Personal protection like clothes, gloves, safety helmet, non slipping shoes, ear protectors and protection against fall are highly recommended.
- The air inlets for the engine should not be obstructed. Do not introduce anything into them.
- When depositing the tool, make sure that it cannot fall down.
- Use only genuine spare parts for repair.
- Repair work must be carried out by skilled personal. In case of doubt, always send back the tool to the manufacturer!
- Do not use the tool outside of riveting holes.  
The blind rivet could be ejected from the tool. Never turn the tool towards yourself or towards another person.
- Part N° 32 (mandrel container) must be mounted on the tool during operation.

## 1.6 Intended use

- Engage fully charged battery in correct position into housing.
- Select correct nosepiece (according to table 1.4.) and screw into head.
- Attention: Do not cover the vent holes and do not obstruct the vent holes.

## 1.7 Start-Up

- Depressing the switch starts the operation.
- When releasing the switch the jaw assembly returns to the start position automatically.
- Eject the spent mandrel by tilting to the rear into the spent mandrel container or to the front through the nosepiece.
- The riveting tool is equipped with an overload protection. In the event of an overload the operation will be stopped and the red light shows. Release the switch and the assembly will return to the start position.
- The battery will keep the power relatively stable until a sudden drop-off, resulting in only 2-3 more rivets being set. The jaw mechanism will automatically return to the starting position when the switch has been released.

## 1.8 Maintenance

The maintenance of the riveting tool is limited to the complete jaw assembly:

- Remove the battery from tool housing.
- Unscrew the head (part no. 2) from the tool and clean. Look for deposits in the head.
- Unscrew the jaw housing (part no. 3) from the coupler using an open end wrench SW 17.
- Take out the jaws (part no. 4), clean and lubricate or replace them if worn.
- Re-assemble in reverse order ensuring that all parts are tightened!

**Regular maintenance will extend the service life of your high-quality RIVIT tools which should be serviced at least every 2 years by an authorised workshop or by RIVIT Service. We recommend servicing tools that are subject to intensive use ahead of schedule.**

## 2. Quick charger and battery

### 2.1 Technical data

#### 2.1.1 Quick charger

Type:	12355/12356
Input voltage:	220-240 V~ / 50-60 Hz
Output voltage:	14.4 V 
Output current:	1.5 A max.
Weight:	0.6 kg

#### 2.1.2 Battery

Nominal voltage:	14.4 V 
Number of cells:	4/8
Type of cells:	Li-Ion
Capacity:	1.3 Ah / 2.6 Ah
Weight:	0.35 kg / 0.5 kg

## 1.4 枪嘴规格

拉铆钉直径 (mm)	拉铆钉材质	枪嘴	货号	紧压螺套	商品号	卡爪	货号
2.4	铝	17/18*	1723000	5	3555900	4	2309400
3.2	铝 CAP®、铜 CAP®	17/18*	1723000				
3 与 3.2	铝、铜、钢、不锈钢、Stinox、铝/铝、PG-铝、PG-钢、PG-不锈钢	17/24*	1723300				
4	铝、铜、铝 CAP®、铜 CAP®	17/24*	1723400				
4	钢、铝/铝、PG-铝	17/27*	1723500				
4	不锈钢、Stinox、PG-钢、PG-不锈钢	17/29*	1723500				
4.8 与 5	铝、铝 CAP®、铜 CAP®、PG-铝	17/29*	1723500				
4.8 与 5	钢、铝/铝	17/32	1723600				
4.8 与 5	PG-钢、PG-不锈钢、G-Bulb	17/36	1723700				
6	铝	17/36	1723700				
6	钢、	17/40	2466600	5	2339300	4	2309400
6,4	铝	17/40	2466600				
6,4	钢, PG-钢, 铝/ 铝	17/45	2305800				
8	铝	17/45	2305800				

\* 特殊备件。可按需提供加长型枪嘴以及其他特殊规格枪嘴。



# 1. 拉铆枪

## 1.1 工作范围

拉铆钉 直径	标准拉铆钉直径			G-Bulb 所有材质	BULB-TITE® 所有材质	MEGA GRIP® 所有材质
	所有材质	铝	钢			
∅ (mm)	至 6,4	至 8	4,8 - 6,4	至 4,8	至 7,7	至 6,4

为了避免发生堵塞，建议按照表 1.4 选择使用相应的 紧压螺套！

## 1.2 配置/附件

枪嘴：	17/45型枪嘴位于工位 型、17/40型与17/32型位于枪嘴仓	17/36
扳手：	SW 12扳手（枪嘴仓盖板）	
挂钩：	折叠嵌于外壳内	
快速充电电池：	14.4 V	

## 1.3 技术参数

重量：	2.0 kg (含电池)
拉铆行程：	20 mm
驱动：	14.4 V直流电机
工作拉力：	14,000 N
噪音：	L <sub>pa</sub> 78.5 dB 测量误差 K=3dB
振动：	< 2.5 m/s <sup>2</sup> 测量误差 K=1.5 m/s <sup>2</sup>

## 2.2 Safety information

### 2.2.1 Quick charger

Caution! 

The following safety rules must be observed to ensure adequate protection against electric shocks, injuries or fire hazards:

- The charger must only be used to charge RIVIT rechargeable batteries.
- Regularly check the plug, power cable and charger and have them repaired by Service or by an authorised electrician when damaged.
- Use only genuine power cables and genuine spare parts for repairs.
- Never use the riveting tool in a humid or wet environment or close to flammable liquids or gases. **Danger of explosion!**
- Take the charger out of its packaging before use.
- Using minimum force, insert the RIVIT battery in the correct position (+pole to +pole) into the charger.
- Never try to charge non-rechargeable batteries.
- Store the charger in a dry, closed room and out of the reach of children.
- Never insert metallic parts into the battery compartment - danger of short circuiting.
- If the charger is wall-mounted, make sure that external influences (e.g. vibration) cannot cause the battery to fall out of the charger.
- The battery charger is designed only for use at altitudes up to 2000 m above sea level.
- This battery charger must not be operated by persons with restricted physical, sensory or mental abilities nor by inexperienced or unskilled persons unless they are supervised by someone who is responsible for safety or receive instructions from them on how to use the charger.

## 2.2.2 Rechargeable battery

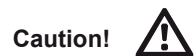

The following safety rules must be observed to ensure adequate protection against electric shocks, injuries or fire hazards:

- Never try to charge a damaged battery.
- Do not insert a dirty or wet battery into the charger.
- Never discard batteries into household waste, fire or into water.
- Do not charge batteries at a temperature below 0 °C!

## 2.3 Charging procedure

- Only charge RIVIT batteries at a temperature between 0 °C and 40 °C!
- Take the quick charger out of its packaging and connect to the power supply. **Pay attention to the voltage specified on the rating plate!**
- Using minimum force, insert the RIVIT battery in the correct position (+pole to +pole) into the charger.
- The charging operation starts automatically.

### Function indicators

Steady green	Battery charged / trickle charging
Flashing green	Charging
Steady red	Impermissible charging temperature
Flashing red	Battery defective

### Charging times

Battery type	Part No.	Charging time*
1.3 Ah	4207600	approx. 50 min
2.6 Ah	4207700	approx. 100 min.

\* Charging times may vary depending on the residual capacity and the battery temperature.

## 目录

<b>1. 拉铆枪</b> .....	<b>188</b>
1.1 工作范围.....	188
1.2 配置/附件.....	188
1.3 技术参数.....	188
1.4 枪嘴规格.....	189
1.5 安全说明.....	190
1.6 规定用途.....	191
1.7 启动.....	191
1.8 保养.....	192
<b>2. 快速充电器与电池</b> .....	<b>192</b>
2.1 技术参数.....	192
2.1.1 快速充电器.....	192
2.1.2 电池.....	192
2.2 安全说明.....	193
2.2.1 快速充电器.....	193
2.2.2 电池.....	194
2.3 充电.....	194
2.4 使用电池.....	195
2.5 环保.....	195
<b>3. 维修</b> .....	<b>195</b>
<b>4. 故障排除</b> .....	<b>196</b>
4.1 拉铆钉未铆接.....	196
4.2 心轴未处置.....	196
4.3 红色指示灯报错.....	196
<b>5. 保修</b> .....	<b>197</b>
<b>6. 欧盟一致性声明</b> .....	<b>198</b>

## 6. Deklaracja zgodności CE

Oświadczamy na własną odpowiedzialność, że produkty spełniają wymagania następujących norm i dyrektyw:

- DIN EN 62841-1:2016-07
- 2006/42/WE
- 2014/35/EU
- 2014/30/EU

Dokumentacja techniczna:

RIVIT S.r.l.

**Via Marconi, 20 - Loc. Ponte Rizzoli  
40064 Ozzano dell'Emilia (Bologna) - Włochy**

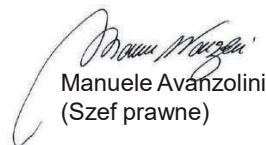
  
Manuele Avanzolini  
(Szef prawne)

## 2.4 Battery care

**Caution!** 

**If not used for longer than 21 days, the battery will switch itself off automatically to prevent exhaustive discharge. Reactivate the battery before using again by inserting it in the battery charger for about 2 minutes.**

- To obtain an optimum charge, allow the battery to cool down before inserting it in the charger.
- The RIVIT battery can be recharged approx. 1000 times and reaches its full capacity after several charges.
- Do not insert the battery into the charger after each use.
- Only charge the battery when it is discharged and rivets can no longer be set. Only recharge the battery after a prolonged idle period.
- Significantly shorter battery operating times, despite proper recharging, indicate that the battery needs to be replaced.
- Store batteries in a dry place where there is no danger of frost. The optimum operating temperature range is 10°C to max. 50°C.

## 2.5 Environmental protection

If batteries need to be replaced, please observe the following:

- Return used RIVIT rechargeable batteries to your dealer or to RIVIT for recycling.
- Never discard used batteries into household waste, fire or into water!

**Caution!** 

**In all EU countries (except Germany) the relevant national regulations for implementing the EU guideline shall apply.**

- In accordance with the EU Directive 2014/30/EU (WEEE), in Germany, this tool is registered under the WEEE Reg.-No. DE 45695505. If the tool has an 8-digit serial number it can be returned free of charge to RIVIT for correct disposal.

## 3. Repairs

Repairs under warranty are carried out by the manufacturer. Repairs outside the warranty period should only be carried out by skilled technical personnel. Failure to observe the assembly and setting procedures and operation by non-skilled personnel may result in serious damage to the riveting tool. In case of doubt, always send the riveting tool back to the supplier or to RIVIT.

## 4. Troubleshooting

### 4.1 Blind rivet is not set

Cause	Corrective measures
Battery switched off because it has been idle for longer than 21 days	Place battery in the charger for 2 minutes (see 2.4)
Battery discharged	Charge battery; replace if necessary
Jaws (No. 4) dirty or worn	Clean and oil sliding surfaces or replace (see 1.8)
Jaw mechanism loose	Tighten (see 1.8)
Compression spring weakened (No. 6)	Replace
Tool does not operate when yellow trigger button is pressed (red indicator light)	(see 4.3)

### 4.2 No spent mandrel disposal

Cause	Corrective measures
Wrong nosepiece (No. 1) used	Exchange according to table (see 1.4)
Nosepiece worn (No. 1)	Replace
Mandrel jammed in jaws (No. 4)	Release mandrel, clean jaws and jaw housing, oil sliding surface or replace jaws (see 1.8)
Inside of steel head sleeve (No. 2) dirty	Clean (see 1.8)
Spent mandrel container (No. 32) full	Detach and empty
Passageway blocked	Remove jammed mandrels and check for trouble-free ejection (see 1.8)

### 4.3 Red lamp indicates fault

#### When pressing the trigger button

Cause	Corrective measures
Riveting tool not in front end position	Release trigger button

## Podczas wyciągania

Przyczyny	Rozwiązanie
Przeciążenie	Pracować w zakresie pracy zgodnie z tabelą (patrz 1.4)
Przeciążenie układu elektronicznego	Odczekać, aż nitownica ostygnie na powietrzu
Wyczerpany akumulator	Naładować bądź wymienić na nowy

## Po zwolnieniu spustu

Przyczyny	Rozwiązanie
Przednie położenie końcówki nie jest osiągnięte	Dokręcić mocno mechanizm uchwytu (patrz 1.8 i 4.2)

### Uwaga!



W razie wystąpienia usterek sygnalizowanych czerwoną lampką, których nie udało się usunąć w wyżej opisany sposób, w celu naprawy należy zgłosić się do specjalisty lub przesłać nitownicę do producenta.

## 5. Gwarancja

Obowiązują warunki gwarancji w aktualnym w danym momencie brzmieniu, dostępne do wglądu po kliknięciu poniższego łącza: [www.rivit.it](http://www.rivit.it)

## 4. Diagnostyka

### 4.1 Nit zrywalny nie jest osadzany

Przyczyny	Rozwiązanie
Akumulator wyłączył się, ponieważ nie był używany dłużej niż 21 dni	Podłączyć akumulator na 2 minuty do ładowarki (patrz 2.4)
Wyczerpany akumulator	Naładować; w razie potrzeby wymienić
Brudne lub stępione szczęki (nr 4)	Oczyszczyć i naoliwić powierzchnie ślizgowe albo wymienić (patrz 1.8)
Luźny mechanizm uchwytu	Dokręcić (patrz 1.8)
Słabo działająca sprężyna dociskowa (nr 6)	Wymienić na nową
Brak reakcji na naciskanie żółtego spustu (czerwona lampka sygnalizacyjna)	(patrz 4.3)

### 4.2 Zerwany trzpień nie jest odprowadzany

Przyczyny	Rozwiązanie
Użyto niewłaściwej nasadki (nr 1)	Wymienić zgodnie z tabelą (patrz 1.4)
Zużyta nasadka (nr 1)	Wymienić na nową
Trzpień zaklinowany w szczękach (nr 4)	Wyjąć trzpień, oczyścić szczęki i obudowę szczęk, a następnie naoliwić powierzchnie ślizgowe bądź wymienić szczęki (patrz 1.8)
Stalowa tuleja (nr 2) zabrudzona w środku	Wyczyścić (patrz 1.8)
Pełny pojemnik na zerwane trzpienie (nr 32)	Odkręcić i opróżnić
Niedrożne przejście	Wyjąć zakleszczone trzpienie, a następnie obserwować, czy odrzucanie działa poprawnie (patrz 1.8)

### 4.3 Czerwona lampka sygnalizuje błąd

#### Przy naciskaniu spustu

Przyczyny	Rozwiązanie
Nitownica nie jest ustawiona w przednim położeniu krańcowym	Zwolnić spust

### During pulling operation

Cause	Corrective measures
Overload	Use tool within working range as specified in table (see 1.4.)
Electronics overheated	Allow riveting tool to cool down in air
Battery discharged	Charge or replace

### After releasing the trigger button

Cause	Corrective measures
Front end position not reached	Tighten jaw mechanism (see 1.8 and 4.2)

### Caution!



If faults occur that are indicated by the red lamp and cannot be rectified as described above, have the riveting tool repaired by a skilled technician or send it in to the manufacturer.

## 5. Warranty

The applicable terms and conditions of warranty shall apply and can be viewed under following link: [www.rivit.it](http://www.rivit.it)

## 6. CE Declaration of conformity

We hereby declare under sole responsibility that the products conform to the following standards and directives:

- DIN EN 62841-1:2016-07
- 2006/42/EG
- 2014/35/EU
- 2014/30/EU

Technical documentation at:

**RIVIT S.r.l.**

**Via Marconi, 20 - Loc. Ponte Rizzoli  
40064 Ozzano dell'Emilia (Bologna) - Italy**

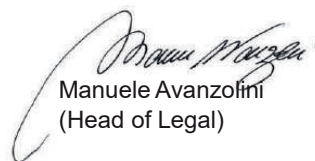

Manuele Avanzolini  
(Head of Legal)

## 2.4 Posługiwanie się akumulatorem

**Uwaga!** 

**Jeśli akumulator nie będzie używany przez okres przekraczający 21 dni, samoczynnie się wyłączy w celu ochrony przed głębokim rozładowaniem. Przed ponownym użyciem należy uaktywnić akumulator, podłączając go na ok. 2 minuty do ładowarki.**

- Aby utrzymać optymalne ładowanie akumulatora, do ładowarki podłączać tylko akumulatory po ostygnięciu.
- Akumulator RIVIT można ładować ok. 1000 razy; pełną wydajność osiąga on dopiero po kilku ładowaniach.
- Nie wkładać akumulatora po każdym użyciu ponownie do ładowarki.
- Akumulator ładować dopiero wtedy, gdy jest rozładowany i nie pozwala na osadzenie żadnego nitu. Doładować tylko po dłuższym nieużywaniu.
- Jeśli mimo poprawnego ładowania czas pracy akumulatora jest krótki, prawdopodobnie należy go wymienić.
- Przechowywać akumulatory w suchym miejscu o temperaturze dodatniej. Optymalne warunki występują w temperaturze od 10°C do maks. 50°C.

## 2.5 Ochrona środowiska

W razie konieczności wymiany akumulatora należy przestrzegać następujących zasad:

- Oddać zużyte akumulatory RIVIT swojemu sprzedawcy lub firmie RIVIT, aby mogły zostać poddane recyklingowi.
- Zużytych akumulatorów nie wolno wrzucać do śmieci, ognia ani wody.

**Uwaga!** 

**W pozostałych krajach UE należy kierować się przepisami wykonawczymi do dyrektywy UE obowiązującymi w danym kraju.**

- Zgodnie z dyrektywą UE 2014/30/EU (WEEE) niniejsze urządzenie jest zarejestrowane w Niemczech pod numerem WEEE DE 45695505. Poczynając od 8-znakowego numeru seryjnego utylizacja zgodnie z przepisami odbywa się poprzez bezpłatny zwrot do firmy RIVIT.

## 3. Naprawa

Naprawy w ramach gwarancji przeprowadzane są zasadniczo przez producenta. Naprawy po upływie okresu gwarancji może przeprowadzać jedynie specjalistyczny personel. Nieprzestrzeganie instrukcji montażu i regulacji oraz nieprawidłowe obchodzenie się z urządzeniem grożą poważnym uszkodzeniem nitownicy. W razie wątpliwości nitownicę należy przelać do dostawcy lub firmy RIVIT.

## 2.2.2 Akumulator

**Uwaga!** 

**Nieprzestrzeżenie następujących zasad bezpieczeństwa grozi porażeniem prądem elektrycznym, obrażeniami i wybuchem pożaru:**

- Nie ładować uszkodzonych akumulatorów.
- Nie wkładać do ładowarki brudnych lub mokrych akumulatorów.
- Akumulatorów nie wolno wrzucać do śmieci, ognia ani wody.
- Nie ładować akumulatorów o temperaturze poniżej 0°C!

## 2.3 Ładowanie

- Wolno ładować tylko akumulatory RIVIT o temperaturze od 0°C do 40°C!
- Wyjąć ładowarkę z opakowania i podłączyć do sieci elektrycznej. Koniecznie przestrzegać napięcia podanego na tabliczce znamionowej!
- Włożyć akumulator RIVIT do ładowarki poprawną stroną (biegun + do bieguna +), nie przykładając nadmiernej siły.
- Ładowanie rozpocznie się automatycznie.

### Wskazania stanu

Świeci ciągle na zielono	Pełny akumulator / ładowanie podtrzymujące
Miga na zielono	Trwa ładowanie akumulatora
Świeci ciągle na czerwono	Niedozwolona temperatura ładowania
Miga na czerwono	Niesprawny akumulator

### Czas ładowania

Typ akumulatora	Nr art.	Czas ładowania*
1,3 Ah	4207600	ok. 50 min.
2,6 Ah	4207700	ok. 100 min.

\*Czas ładowania może być inny zależnie od pozostałej energii i temperatury akumulatora.

## Sommaire

<b>1. Outil de pose pour rivets aveugles .....</b>	<b>32</b>
1.1 Capacité .....	32
1.2 Équipement / Accessoires .....	32
1.3 Caractéristiques techniques .....	32
1.4 Attribution des embouchures .....	33
1.5 Consignes de sécurité .....	34
1.6 Utilisation conforme aux fins prévues .....	35
1.7 Mise en marche .....	35
1.8 Entretien .....	36
<b>2. Chargeur rapide à batterie .....</b>	<b>36</b>
2.1 Caractéristiques techniques .....	36
2.1.1 Chargeur rapide .....	36
2.1.2 Batterie .....	36
2.2 Consignes de sécurité .....	37
2.2.1 Chargeur rapide .....	37
2.2.2 Batterie .....	38
2.3 Procédure de chargement .....	38
2.4 Maniement de la batterie .....	39
2.5 Protection de l'environnement .....	39
<b>3. Réparations .....</b>	<b>39</b>
<b>4. Dépannage .....</b>	<b>40</b>
4.1 Le rivet ne peut pas être posé .....	40
4.2 Le clou du rivet n'est pas évacué .....	40
4.3 Le voyant rouge signale un défaut .....	40
<b>5. Garantie .....</b>	<b>41</b>
<b>6. Déclaration de conformité CE .....</b>	<b>42</b>

## 1. Outil de pose pour rivets aveugles

### 1.1 Capacité

du rivet	rivet standard			G-Bulb tous matériaux	BULB-TITE® tous matériaux	MEGA GRIP® tous matériaux
	tous maté- riaux	alu	acier			
∅ (mm)	jusqu'à 6,4	jusqu'à 8	4,8 - 6,4	jusqu'à 4,8	jusqu'à 7,7	jusqu'à 6,4

Afin d'éviter des engorgements, il est recommandé d'employer les poussoirs correspondants, conformément au tableau 1.4 !

### 1.2 Équipement / Accessoires

Embouchures :	17/45 en position de travail 17/36, 17/40 et 17/32 en chargeur
Clé :	ouverture de 12 (couvercle du magasin d'embouchures)
Dispositif de suspension :	rétractable dans le corps
Batterie amovible :	14,4 V

### 1.3 Caractéristiques techniques

Poids :	2,0 kg (avec batterie)
Course :	20 mm
Moteur :	à courant continu 14,4 V
Force de traction :	14 000 N
Niveau de bruit :	L <sub>pa</sub> 78,5 dB Incertitude de mesure K = 3 dB
Vibrations :	< 2,5 m/s <sup>2</sup> Incertitude de mesure K = 1,5 m/s <sup>2</sup>

## 2.2 Zasady bezpieczeństwa

### 2.2.1 Ładowarka

Uwaga! 

Nieprzestrzeganie następujących zasad bezpieczeństwa grozi porażeniem prądem elektrycznym, obrażeniami i wybuchem pożaru:

- Ładowarka przeznaczona jest wyłącznie do ładowania akumulatorów firmy RIVIT.
- Regularnie kontrolować stan wtyczki, przewodu i ładowarki. W razie zaobserwowania uszkodzeń zlecić naprawę w serwisie lub przez upoważnionego elektryka.
- Do napraw używać tylko oryginalnych przewodów i oryginalnych części zamiennych.
- Nie używać ładowarki w mokrym / wilgotnym otoczeniu oraz w pobliżu łatwopalnych cieczy i gazów. Niebezpieczeństwo wybuchu!
- Na czas ładowania ładowarka musi być wyjęta z opakowania. Włożyć akumulator RIVIT do ładowarki poprawną stroną (biegun + do bieguna +), nie przykładając nadmiernej siły.
- Nigdy nie ładować baterii jednorazowych.
- Ładowarka musi być przechowywana w suchym, zamkniętym pomieszczeniu, niedostępnym dla dzieci.
- Z uwagi na ryzyko zwarcia do komory akumulatora nie mogą dostać się żadne metalowe przedmioty.
- Jeśli ładowarka zamontowana jest na ścianie, należy uważać, aby akumulator nie wypadł z ładowarki wskutek działania czynników zewnętrznych (np. wstrząsów).
- Ładowarka jest przeznaczona do użytkowania tylko na wysokości do 2000 m n.p.m.
- Ta ładowarka nie jest przystosowana do obsługi przez osoby o ograniczonych możliwościach fizycznych, percepcyjnych lub umysłowych albo niedysponujące odpowiednią wiedzą i doświadczeniem. Osoby takie mogą się posługiwać ładowarką tylko pod nadzorem osoby odpowiedzialnej za bezpieczeństwo i pod warunkiem, że zostaną przez nią poinstruowane, jak korzystać z ładowarki.



## 1.8 Serwisowanie

- Konserwacja urządzenia ogranicza się tylko do kompletnego mechanizmu szczękowego, jak również jego zużywających się części:
- Akumulator wyjąć z urządzenia
- Odkręcić za pomocą klucza maszynowego płaskiego SW 27 część nr 2 (tuleja stalowa) i wyczyścić ją. Należy uważać na osad w górnej części tulei stalowej.
- Za pomocą klucza maszynowego płaskiego SW 17 poluzować część nr 3 (obudowa szczęk) od elementu pośredniego.
- Wyjąć część nr 4 (szczęki), wyczyścić je i naoliwić powierzchnie ślizgowe; w razie zużycia wymienić na nowe.
- Montaż przebiega w odwrotnej kolejności; należy mocno dokręcić wszystkie części!

**Regularna konserwacja przedłuża okres użytkowania wysokiej jakości urządzeń RIVIT, powinna być ona przeprowadzana najpóźniej co 2 lata przez autoryzowany warsztat lub serwis RIVIT. Jeśli urządzenie jest intensywnie użytkowane, wskazane są częstsze przeglądy.**

## 2. Ładowarka i akumulator

### 2.1 Dane techniczne

#### 2.1.1 Ładowarka

Typ: 12355/12356  
 Napięcie wejściowe: 220-240V~/50-60Hz  
 Napięcie wyjściowe: 14,4 V   
 Prąd wyjściowy: maks. 1,5 A  
 Masa: 0,6 kg

#### 2.1.2 Akumulator

Napięcie znamionowe: 14,4 V   
 Liczba ogniw: 4/8 szt.  
 Rodzaj ogniw: litowo-jonowe  
 Pojemność: 1,3 Ah / 2,6 Ah  
 Masa: 0,35 kg / 0,5 kg

## 1.4 Attribution des embouchures

Ø du rivet (mm)	Matériau du rivet	Embouchure	N° article	Poussoir	N° article	Mors de ser-	N° article
2,4	Alu	17/18*	1723000	5	3555900	4	2309400
3,2	CAP® alu, CAP® cuivre	17/18*	1723000				
3 et 3,2	Alu, cuivre, acier, inox, Stinox, alu / alu, PG alu PG acier, PG	17/24*	1723300				
4	Alu, cuivre, CAP® alu, CAP® cuivre	17/24*	1723400				
4	Acier, alu / alu, PG alu	17/27*	1723500				
4	Inox, Stinox, PG acier, PG inox	17/29*	1723500				
4,8 et 5	Alu, CAP® alu, CAP® cuivre, PG alu	17/29*	1723500				
4,8 et 5	Acier, alu / alu	17/32	1723600				
4,8 et 5	PG acier, PG inox, G-Bulb	17/36	1723700				
6	Alu	17/36	1723700				
6	Acier	17/40	2466600	5	2339300	4	2309400
6,4	Alu	17/40	2466600				
6,4	Acier, PG-acier, alu/alu	17/45	2305800				
8	Alu	17/45	2305800				

\* livrable comme accessoire spécial. Embouchures en version allongée et autres versions spéciales disponibles sur demande.

Ø BULB-TITE® (mm)	Matériau du rivet	Embouchure	N° article	Poussoir	N° article	Mors de serrage	N° article
4	Alu / alu	17/26 BT*	2953700	5	3555900	4	3248100
5,2	Alu / alu	17/32 BT*	3585900				
6,3	Alu / alu, acier / acier, monel / inox	17/42 BT*	2953800	5	2339300		
7,7	Alu/alu	17/48 BT*	4432300				

Ø MEGA GRIP® (mm)	Matériau du rivet	Embouchure	N° article	Poussoir	N° article	Mors de serrage	N° article
4,8	Alu / alu, acier / acier, inox	17/31 MG*	143 4993	5	3555900	4	2480500
6,4	Alu / alu, acier / acier, inox	17/41 MG*	143 4865	5	2339300		

BT = BULB-TITE®, MG = MEGA GRIP®

\* livrable comme accessoire spécial. Embouchures en version allongée et autres versions spéciales disponibles sur demande.

## 1.5 Consignes de sécurité

Attention: 

Les consignes de sécurité suivantes doivent être respectées pour la protection contre l'électrocution, les blessures et les incendies:

- L'outil doit être utilisé exclusivement pour la pose de rivets aveugles, et pour rien d'autre.
- Ne jamais surcharger l'outil ; toujours travailler dans les limites de performance indiquées.
- Ne jamais utiliser l'outil dans un endroit inondé ou humide, ni à proximité de produits inflammables ou de gaz explosifs. Danger d'explosion!
- Veiller au verrouillage de l'accu dans son logement dans la poignée de l'outil.
- Enlever l'accu lors de travaux d'entretien sur l'outil ou lors de son stockage.
- L'PowerBird® n'est pas un marteau. Ne pas l'utiliser comme un outil de frappe.

- Urządzenie należy przechowywać w suchym zamkniętym pomieszczeniu, w miejscu niedostępnym dla dzieci.
- Podczas pracy nitownicą należy zawsze nosić okulary ochronne. Zaleca się stosowanie wyposażenia ochronnego, takiego jak: odzież ochronna, rękawice, kask, buty zabezpieczające przed poślizgiem, słuchawki oraz zabezpieczenia przed upadkiem.
- Nie wolno zasłaniać otworów wentylacyjnych dla silnika; nie wolno wtykać do nich żadnych przedmiotów.
- Odkładając nitownicę należy zabezpieczyć ją przed spadnięciem.
- Do napraw należy używać wyłącznie oryginalnych części zamiennych.
- Naprawy mogą być przeprowadzane tylko przez fachowy personel. W przypadku wątpliwości należy przesłać urządzenie do producenta.
- Nie nitować bez materiału! Nit może odskoczyć z nitownicy! Nigdy nie kierować nitownicy w swoją stronę, ani w stronę innych osób.
- Podczas pracy nitownicą część nr 32 (pojemnik na zerwane trzpienie, komplet) musi być zawsze przykręcona.

## 1.6 Zastosowanie zgodne z przeznaczeniem

- Umieścić poprawnie w nitownicy naładowany akumulator.
- Wybrać i przykręcić właściwą końcówkę – zgodnie z tabelą 1.4 (końcówka 17/45 w pozycji roboczej).
- Uwaga: Nie wolno zasłaniać otworów wentylacyjnych dla silnika; nie wolno wtykać do nich żadnych przedmiotów.

## 1.7 Uruchamianie

- Przyciśnięcie wyłącznika uruchamia proces nitowania.
- Po zwolnieniu wyłącznika mechanizm ciągnący wraca automatycznie do pozycji wyjściowej.
- Usunięcie zerwanego trzpienia następuje poprzez przechylenie narzędzia do tyłu – trzpień wpada do pojemnika na zerwane trzpienie lub do przodu – trzpień wypada poprzez końcówkę.
- Urządzenie jest wyposażone w ochronę przed przeciążeniem. W momencie przeciążenia proces nitowania zostaje przerwany i optycznie zasygnalizowany poprzez czerwoną lampkę. W tej sytuacji wyłącznik musi zostać zwolniony, po to żeby urządzenie mogło wrócić do pozycji wyjściowej.
- Moc akumulatora utrzymuje się na relatywnie stałym poziomie i potem nagle opada tak, że mogą zostać osadzone tylko ok. 2 – 3 nity. Urządzenie jest zabezpieczone tak, że mechanizm ciągnący osiąga zawsze swoją pozycję wyjściową po zwolnieniu wyłącznika uruchamiającego.

BULB-TITE® Ø (mm)	Material nitu	Nasadka	Nr art.	Tuleja zaciskowa	Nr art.	Szczęki	Nr art.
4	Aluminium/Aluminium	17/26 BT*	2953700	5	3555900	4	3248100
5,2	Aluminium/Aluminium	17/32 BT*	3585900				
6,3	Aluminium/Aluminium, Stal/ Stal	17/42 BT*	2953800	5	2339300		
7,7	Aluminium/Aluminium	17/48 BT*	4432300				

MEGA GRIP® Ø (mm)	Material nitu	Nasadka	Nr art.	Tuleja zaciskowa	Nr art.	Szczęki	Nr art.
4,8	Aluminium/ Aluminium, Stal/Stal, Stal nierdzewna	17/31 MG*	143 4993	5	3555900	4	2480500
6,4	Aluminium/ Aluminium, Stal/Stal, Stal nierdzewna	17/41 MG*	143 4865	5	2339300		

BT = BULB-TITE®, MG = MEGA GRIP®

\* Możliwość zakupu jako wyposażenie specjalne. Na zamówienie dostępne są dłuższe nasadki i inne wersje specjalne.

## 1.5 Zasady bezpieczeństwa

**Uwaga:** 

**W celu ochrony przed elektrycznym porażeniem, niebezpieczeństwem okaleczenia i pożaru należy przestrzegać następujących wskazówek dotyczących bezpieczeństwa:**

- Urządzenie należy używać wyłącznie do zrywania nitów jednostronnie zrywalnych!
- Nie przeciążać nitownicy, stosować nity zgodnie z przewidzianym dla narzędzia zakresem roboczym.
- Nigdy nie pracować urządzeniem w wilgotnej/ mokrej okolicy lub w pobliżu łatwopalnych płynów i gazów. Niebezpieczeństwo eksplozji!
- Należy zwracać uwagę, aby akumulator był mocno obsadzony w uchwycie.
- W przypadku nieużywania nitownicy oraz podczas prac konserwacyjnych zawsze należy wypiąć akumulator.
- Nitownicy nie wolno używać jako narzędzia udarowego.

- Conserver l'outil dans un endroit sec et fermé, hors de portée des enfants.
- Toujours porter des lunettes de protection en utilisant l'outil. Il est de plus fortement recommandé de porter des équipements de protection personnelle, tels que combinaison, gants, casque de sécurité, chaussures antidérapantes, protection auditive, ainsi qu'une protection contre les chutes.
- Ne pas obstruer les ouies d'aération du moteur. N'y engager aucun objet.
- Lorsque vous déposez l'outil quelque part, veillez à ce qu'il ne puisse tomber.
- En cas de réparation, n'utiliser que des pièces d'origine.
- Les réparations ne doivent être effectuées que par du personnel qualifié. En cas de doute, renvoyer l'outil défectueux chez le fabricant.
- Ne pas déclencher l'outil dans le vide. Le rivet peut être violemment éjecté. Ne jamais braquer l'outil vers vous ou en direction d'une personne.
- La pièce 32 (bol de récupération des clous) doit être montée sur l'outil lors de son utilisation.

## 1.6 Utilisation conforme aux fins prévues

- Emboîter l'accu chargé.
- Choisir l'embouchure selon tableau 1.4. et visser sur l'appareil (17/45) en position de travail.
- Attention: Les trous d'aération du moteur ne doivent pas être bouchés. Ne pas introduire des objets quelconques.

## 1.7 Mise en marche

- Presser l'interrupteur pour déclencher l'action de rivetage.
- Lâcher l'interrupteur et le dispositif de traction se remet automatiquement en position initiale.
- Enlever le mandrin coupé, soit en inclinant la machine en arrière (le clou tombe dans le récipient), soit en inclinant la machine en avant (le clou tombe par l'embouchure).
- La pince à river est équipée d'une protection contre la surcharge. Lors de surcharge, le rivetage est interrompu et la lampe-témoin rouge s'allume. Dans ce cas, relâcher l'interrupteur, pour que la machine reprenne sa position initiale.
- L'accu maintient une capacité relativement constante, mais lorsque la lampe-témoin s'allume, c'est le signe que seuls 2 à 3 rivets peuvent enco-re être posés. Relâcher l'interrupteur et le dispositif de traction revient dans sa position initiale.

## 1.8 Entretien

L'entretien se limite au mécanisme du remplissage de rivets et au remplacement des pièces qui s'abîment:

- accu séparer de l'outil à riveter.
- pièce 2 (mandrin) dévisser à l'aide de la clef SW 27 et nettoyer. Vérifier la propreté de la pointe du mandrin.
- pièce 3 (fourreau) à l'aide de la clef SW 17, détacher de la pièce intermédiaire.
- pièce 4 (mors de serrage) enlever, nettoyer et lubrifier les zones de frottement; remplacer s'ils sont abîmés.

**Une maintenance régulière prolonge la durée d'utilisation de vos appareils RIVIT de qualité supérieure. Cette dernière doit être au moins effectuée tous les 2 ans par un atelier autorisé ou par le service d'entretien RIVIT. En cas d'utilisation intensive des appareils, une maintenance anticipée est recommandée.**

## 2. Chargeur rapide à batterie

### 2.1 Caractéristiques techniques

#### 2.1.1 Chargeur rapide

Type : 12355/12356  
 Tension d'entrée : 220-240 V~ / 50-60  
 Hz Tension de sortie : 14,4 V   
 Courant de sortie : 1,5 A max.  
 Poids : 0,6 kg

#### 2.1.2 Batterie

Tension nominale : 14,4 V   
 Nombre de cellules : 4 / 8  
 Type de cellules : Li-Ion  
 Capacité : 1,3 Ah - 2,6 Ah  
 Poids : 0,35 kg / 0,5 kg

## 1.4 Przyporządkowanie nasadek

Ø nitu (mm)	Materiał nitu	Nasadka	Nr art.	Tuleja zaciskowa	Nr art.	Szczęki	Nr art.
2,4	Aluminium	17/18*	1723000	5	3555900	4	2309400
3,2	CAP® Aluminium, CAP® Miedź	17/18*	1723000				
3 i 3,2	Aluminium, Miedź, Stal, Stal nierdzewna, Stinox, Aluminium/Aluminium, PG Aluminium, PG Stal, PG Stal nierdzewna	17/24*	1723300				
4	Aluminium, Miedź, CAP® Aluminium, CAP® Miedź	17/24*	1723400				
4	Stal, Aluminium/Aluminium, PG Aluminium	17/27*	1723500				
4	Stal nierdzewna, Stinox, PG Stal, PG Stal nierdzewna	17/29*	1723500				
4,8 i 5	Aluminium, CAP® Aluminium, CAP® Miedź, PG Aluminium	17/29*	1723500				
4,8 i 5	Stal, Aluminium/Aluminium	17/32	1723600				
4,8 i 5	PG Stal, PG Stal nierdzewna, G-Bulb	17/36	1723700				
6	Aluminium	17/36	1723700				
6	Stal	17/40	2466600	5	2339300	4	2309400
6,4	Aluminium	17/40	2466600				
6,4	Stal, PG-Stal, Aluminium/Aluminium	17/45	2305800				
8	Aluminium	17/45	2305800				

\* Możliwość zakupu jako wyposażenie specjalne. Na zamówienie dostępne są dłuższe nasadki i inne wersje specjalne.

## 1. Nitownica do nitów zrywalnych

### 1.1 Zakres pracy

nit	nit zrywalnego standardowego			G-Bulb Wszystkie ma- teriały	BULB-TITE® Wszystkie ma- teriały	MEGA GRIP® Wszystkie materiały
	Wszystkie materiały	aluminium	stal			
∅ (mm)	maks. 6,4	maks. 8	4,8 - 6,4	maks. 4,8	maks. 7,7	maks. 6,4

Stosowanie odpowiednich tulei zaciskowych podanych w tabeli 1.4 zapobiega zapychaniu się nitownicy!

### 1.2 Wyposażenie i akcesoria

Nasadki:	17/45 w pozycji roboczej 17/36, 17/40 i 17/32 w magazynku
Klucz:	SW 12 (osłona magazynku nasadek)
Wieszak:	rozkładany z głowicy urządzenia
Akumulator wymienny:	14,4 V

### 1.3 Dane techniczne

Masa:	2,0 kg (z akumulatorem)
Skok narzędzia:	20 mm
Napęd:	silnik stałoprądowy 14,4 V
Siła osadzania:	14 000 N
Ciężenie akustyczne:	L <sub>pa</sub> 78,5 dB niepewność pomiaru K = 3 dB
Wibracje:	< 2,5 m/s <sup>2</sup> niepewność pomiaru K = 1,5 m/s <sup>2</sup>

## 2.2 Consignes de sécurité

### 2.2.1 Chargeur rapide

Attention ! 

Observer les mesures de sécurité suivantes pour assurer une protection contre les électrocutions, les blessures et les incendies :

- Ce chargeur est destiné exclusivement au chargement de batteries RIVIT.
- Contrôler régulièrement l'état du connecteur, du câble de raccordement et du chargeur ; en cas de dommage, confier la réparation à notre service après-vente ou à un électricien agréé.
- En cas de réparation, utiliser uniquement des pièces et des câbles de raccordement d'origine.
- Ne jamais utiliser le chargeur dans un environnement mouillé ou humide, ni à proximité de liquides et gaz inflammables. **Danger d'explosion !**
- Retirer le chargeur de son emballage avant son utilisation.  
Insérer la batterie RIVIT dans le chargeur dans le bon sens (pôle + sur pôle +) et sans forcer.
- Ne jamais recharger des batteries non rechargeables.
- Conserver le chargeur dans un endroit sec et fermé, hors de portée des enfants.
- Aucun objet métallique ne doit pénétrer dans le compartiment de la batterie : danger de court-circuit !
- En cas de montage mural du chargeur, s'assurer que des facteurs extérieurs ne risquent pas de faire tomber la batterie (secousses par ex.).
- Le chargeur est uniquement destiné à une utilisation jusqu'à une hauteur de 2 000 mètres au-dessus du niveau de la mer.
- Ce chargeur n'est pas destiné à être utilisé par des personnes aux capacités physiques, sensorielles ou mentales réduites, ni manquant d'expérience ou de connaissances, à moins d'être supervisées par un responsable de la sécurité ou d'avoir été instruites par celui-ci sur la manière d'utiliser l'appareil.

## 2.2.2 Batterie

### Attention !

Observer les mesures de sécurité suivantes pour assurer une protection contre les électrocutions, les blessures et les incendies :

- Ne pas charger une batterie endommagée.
- Ne pas insérer une batterie sale ou mouillée dans le chargeur.
- Ne jeter en aucun cas les batteries à la poubelle, dans le feu ou dans l'eau.
- Ne pas charger une batterie à une température inférieure à 0 °C !

## 2.3 Procédure de chargement

- Ne charger que des batteries RIVIT, et ce à une température comprise entre 0 °C et 40 °C !
- Retirer le chargeur de son emballage et le brancher au secteur.  
**Respecter impérativement la tension indiquée sur la plaque signalétique !**
- Insérer la batterie RIVIT dans le chargeur dans le bon sens (pôle + sur pôle +) et sans forcer.
- Le chargement démarre automatiquement.

### Témoins de fonctionnement

Vert, allumage permanent	Batterie pleine / Maintien de charge
Vert, clignotant	Batterie en cours de chargement
Rouge, allumage permanent	Température de chargement non admissible
Rouge, clignotant	Batterie défectueuse

### Durées de recharge

Type de batterie	N° article	Durée de recharge*
1,3 Ah	4207600	50 minutes env.
2,6 Ah	4207700	100 minutes env.

\*Les durées de recharge peuvent varier en fonction de la capacité résiduelle et de la température de la batterie.

## Spis treści

<b>1. Nitownica do nitów zrywalnych.....</b>	<b>176</b>
1.1 Zakres pracy .....	176
1.2 Wyposażenie i akcesoria.....	176
1.3 Dane techniczne .....	176
1.4 Przyporządkowanie nasadek .....	177
1.5 Zasady bezpieczeństwa .....	178
1.6 Zastosowanie zgodne z przeznaczeniem.....	179
1.7 Uruchamianie .....	179
1.8 Serwisowanie .....	180
<b>2. Ładowarka i akumulator.....</b>	<b>180</b>
2.1 Dane techniczne .....	180
2.1.1 Ładowarka .....	180
2.1.2 Akumulator.....	180
2.2 Zasady bezpieczeństwa .....	181
2.2.1 Ładowarka .....	181
2.2.2 Akumulator .....	182
2.3 Ładowanie .....	182
2.4 Posługiwanie się akumulatorem.....	183
2.5 Ochrona środowiska.....	183
<b>3. Naprawa .....</b>	<b>183</b>
<b>4. Diagnostyka.....</b>	<b>184</b>
4.1 Nit zrywalny nie jest osadzany .....	184
4.2 Zerwany trzpień nie jest odprowadzany .....	184
4.3 Czerwona lampka sygnalizuje błąd .....	184
<b>5. Gwarancja .....</b>	<b>185</b>
<b>6. Deklaracja zgodności CE .....</b>	<b>186</b>

## 6. CE megfelelési nyilatkozat

Kizárólagos felelősséggel kijelentjük, hogy a termékek megfelelnek az alábbi szabványoknak és irányelveknek:

- DIN EN 62841-1:2016-07
- 2006/42/EK
- 2014/35/EU
- 2014/30/EU

Muszaki dokumentáció helye:

**RIVIT S.r.l.**

**Via Marconi, 20 - Loc. Ponte Rizzoli  
40064 Ozzano dell'Emilia (Bologna) - Italy**

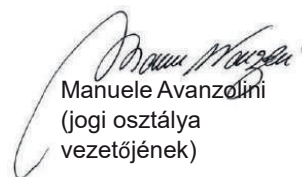

Manuele Avanzolini  
(jogi osztálya  
vezetőjének)

## 2.4 Maniement de la batterie

**Attention !** 

**Si la batterie n'est pas utilisée pendant plus de 21 jours, elle se coupera automatiquement pour se protéger d'une décharge complète. Avant réutilisation, activer la batterie en l'insérant dans le chargeur pendant 2 minutes environ.**

- Afin de garantir un chargement optimal, n'insérer que des batteries refroidies dans le chargeur.
- La batterie RIVIT peut se recharger environ 1000 fois et ne parviendra à sa pleine puissance qu'au bout de plusieurs chargements.
- Ne pas insérer la batterie dans le chargeur après chaque utilisation.
- Ne recharger la batterie que lorsque celle-ci est déchargée et que plus aucun rivet ne peut être posé. Recharger uniquement en cas de non-utilisation prolongée.
- Une autonomie considérablement réduite de la batterie après un chargement en bonne et due forme indique qu'il faut la remplacer.
- Conserver les batteries dans un endroit sec et à l'abri du gel. La température optimale d'utilisation se situe entre 10 °C et 50 °C max.

## 2.5 Protection de l'environnement

Si des batteries doivent être renouvelées, observer les points suivants :

- Retourner les batteries RIVIT usagées au revendeur ou à RIVIT pour un recyclage.
- Ne jeter en aucun cas les batteries usagées à la poubelle, dans le feu ou dans l'eau.

**Attention !** 

**Dans les pays de l'Union européenne autres que l'Allemagne, appliquer les réglementations nationales respectives prévues pour la mise en œuvre de la directive européenne.**

- Conformément à la directive européenne 2014/30/EU (DEEE), cet appareil est enregistré en Allemagne sous le n° DEEE DE 45695505. À partir d'un numéro de série à 8 chiffres, l'élimination en bonne et due forme se fera par renvoi gratuit à RIVIT.

## 3. Réparations

Les réparations sous garantie sont en principe effectuées par le fabricant. Les réparations hors garantie doivent être effectuées uniquement par un personnel qualifié. Le non-respect des instructions de montage et de réglage, ainsi qu'un maniement erroné peuvent conduire à des dommages considérables de l'outil de rivetage. En cas de doute, renvoyer l'outil au fournisseur ou à RIVIT.

## 4. Dépannage

### 4.1 Le rivet ne peut pas être posé

Causes	Solution
Batterie coupée, car non utilisée depuis plus de 21 jours	Insérer la batterie pendant 2 minutes dans le chargeur (voir 2.4)
Batterie déchargée	Charger ; la remplacer le cas échéant
Mors de serrage (N° 4) encrassés ou émoussés	Les nettoyer et huiler les surfaces de glissement ou les remplacer le cas échéant (voir 1.8)
Mécanisme du mors de serrage non serré	Le resserrer (voir 1.8)
Ressort de rappel affaibli (N° 6)	Le remplacer
Rien ne se passe quand on actionne la gâchette jaune (témoin lumineux rouge)	(voir 4.3)

### 4.2 Le clou du rivet n'est pas évacué

Causes	Solution
Mauvaise embouchure employée (N° 1)	La remplacer conformément au tableau (voir 1.4)
Embouchure usée (N° 1)	La remplacer
Clou coincé dans les mors de serrage (N° 4)	Libérer le clou, nettoyer les mors de serrage et le fourreau, puis huiler les surfaces de glissement ou remplacer les mors (voir 1.8)
Intérieur de la douille en acier (N° 2)	La nettoyer (voir 1.8)
Bol de récupération (N° 32) plein	Le dévisser et le vider
Passage engorgé	Enlever les clous coincés et contrôler ensuite que l'éjection s'effectue parfaitement (voir 1.8)

Lorsque l'on actionne la gâchette

### 4.3 Le voyant rouge signale un défaut

Causes	Solution
Outil de rivetage pas en fin de course avant	Relâcher la gâchette

### A húzási művelet közben

Okok	Megoldás
Túlterhelés	Tartsa be a táblázat szerinti működési tartományt (lásd 1.4).
Az elektronika túlhevült.	Hagyja lehűlni a levegőn a szegecselő készüléket.
Az akku lemerült.	Töltse fel, ill. cserélje ki.

### A működtető gomb elengedése után

Okok	Megoldás
Az első véghelyzet nem kerül elérésre.	Szorítsa meg a tokmánymechanizmust (lásd 1.8 és 4.2).

### Figyelem!

Ha olyan zavarok lépnek fel, amelyeket a piros lámpa jelez és nem háríthatók el az előzőekben leírtak szerint, akkor a szegecselő készüléket csak szakemberrel szabad megjavíttatni, vagy el kell küldeni a gyártónak.

## 5. Garancia

A garanciális feltételek a mindenkor érvényes szövegváltozatban érvényesek, és a következő link alatt tekinthetők meg: [www.rivit.it](http://www.rivit.it)



## 4. Zavarok elhárítása

### 4.1 A készülék nem szegecsel

Okok	Megoldás
Az akkumulátor lekapcsolt, mivel több mint 21 napja nem használták.	Helyezze az akkut 2 percre a töltőkészülékbe (lásd 2.4).
Az akku lemerült.	Töltse fel; szükség esetén cserélje újra.
A tokmánpofa (4. sz.) koszos vagy tompa.	Tisztítsa meg, a csúszófelületeket olajozza meg, ill. cserélje ki (lásd 1.8).
A tokmánymechanizmus laza.	Húzza meg (lásd 1.8).
A nyomórugó elfáradt (6. sz.).	Cserélje ki újra.
A sárga működtető gomb megnyomásakor nincs működés (piros világító kijelző).	(lásd 4.3)

### 4.2 Nem működik a szegecsütse eltávolítás

Okok	Megoldás
Nem megfelelő szájrészt használt (1. sz.).	Cserélje ki a táblázat szerint (lásd 1.4).
A szájrész elkopott (1. sz.).	Cserélje ki újra.
Tüske szorult a tokmánpofák (4. sz.) közé.	Oldja ki a tüskét, tisztítsa ki a tokmánpofát és a tokmányházat, olajozza be a csúszófelületeket, ill. cserélje ki a tokmánpofákat (lásd 1.8).
Az acélhüvely (2. sz.) elszennyeződött.	Tisztítsa meg (lásd 1.8).
A felfogó tartály (32. sz.) megtelt.	Csavarja le és ürítse ki.
Az átvezetés eldugult.	Távolítsa el a beszorult tüskéket, majd ügyeljen a kifogástalan kidobásra (lásd 1.8).

### 4.3 A piros lámpa hibát jelez

#### A működtető gomb megnyomásakor

Okok	Megoldás
A szegecselő készülék nincs első véghelyzetben.	Engedje el a működtető gombot.

## Pendant la traction

Causes	Solution
Surcharge	Respecter la capacité conformément au tableau (voir 1.4)
Surchauffe du système électronique	Laisser refroidir l'outil de rivetage à l'air libre
Batterie déchargée	La charger ou la remplacer

## Après avoir relâché la gâchette

Causes	Solution
La position de fin de course avant n'est pas atteinte	Visser à fond le mécanisme du mors de serrage (voir 1.8 et 4.2)

## Attention !

Si des dérangements devaient survenir, signalés par le voyant rouge et auxquels il est impossible de remédier avec les solutions décrites plus haut, confier l'outil de rivetage à un spécialiste pour réparation ou le retourner au fabricant.

## 5. Garantie

Sont applicables les conditions de garantie, dans leur version respective en vigueur, que l'on peut consulter en cliquant sur le lien suivant : [www.rivit.it](http://www.rivit.it)

## 6. Déclaration de conformité CE

Par la présente, nous déclarons sous notre seule responsabilité, que les produits sont conformes aux normes et directives suivantes :

- DIN EN 62841-1:2016-07
- 2006/42/EG
- 2014/35/EU
- 2014/30/EU

Documentation technique à :

**RIVIT S.r.l.**

**Via Marconi, 20 - Loc. Ponte Rizzoli  
40064 Ozzano dell'Emilia (Bologna) - Italie**

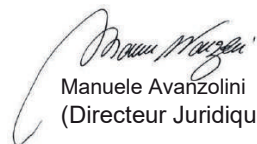
  
Manuele Avanzolini  
(Directeur Juridique)

## 2.4 Az akkumulátor kezelése

**Figyelem!** 

**Ha az akkumulátort 21 napnál hosszabb ideig nem használják, akkor az akkumulátor a mélykisülés elleni védelemre automatikusan lekapcsol. Újbóli használat előtt aktiválja az akkut úgy, hogy kb. 2 percre behelyezi a töltőkészülékbe.**

- Optimális akkutöltéshez csak lehűlt akkumulátorokat helyezzen a töltőkészülékbe.
- A RIVIT akkumulátor kb. 1000-szer tölthető fel, és csak több feltöltés után éri el teljes kapacitását.
- Ne tegye az akkut minden használat után ismét a töltőkészülékbe.
- Csak akkor töltsen az akkumulátort, ha lemerült, és már nem lehet több szegecset behúzni. Csak akkor töltsön az akkumulátoron, ha hosszabb ideig nem használja.
- Ha a szakszerű töltést követően lényegesen lerövidül az üzemidő, az arra utal, hogy ki kell cserélni az akkumulátort.
- Az akkumulátorokat fagymentes, száraz helyen kell tárolni. Az optimális használati hőmérsékleti tartomány 10 °C és max. 50 °C között van.

## 2.5 Környezetvédelem

Ha akkumulátort kell cserélni, úgy az alábbi pontokat kell figyelembe venni:

- Az elhasználdott RIVIT akkumulátorokat vigye vissza kereskedőjéhez, vagy a RIVIT-hoz újrahasznosítás céljából.
- Az elhasználdott akkumulátorok semmiképpen nem kerülhetnek a szemétbe, tűzbe vagy vízbe.

**Figyelem!** 

**Az EU többi tagállamában mindig az EU-irányelv átültetésére vonatkozó országspecifikus előírás szerint kell eljárni.**

- A 2014/30/EU EU-irányelv (WEEE) szerint a jelen készüléket a DE 45695505 WEEE regisztrációs szám alatt regisztrálták Németországban. 8-jegyű sorozatszámától az előírás szerű ártalmatlanítás a RIVIT részére díjmentes visszaküldéssel történik.

## 3. Javítás

Garanciális javításokat alapvetően csak a gyártó végez. Garanciaidőn kívüli javításokat csak hozzáértő személyzet végezhet. A szerelési és beállítási előírások be nem tartása, ill. a készülék szakszerűtlen kezelése súlyos károkat okozhat a szegecselő készülékben. Kétség esetén a szegecselő készüléket küldje el a szállítónak vagy a RIVIT részére.

## 2.2.2 Akkumulátor



### Figyelem!

Az elektromos áramütés, sérülés-és tűzveszély elleni védelem érdekében be kell tartani az alábbi biztonsági intézkedéseket:

- Ne töltsön sérültakkumulátorokat.
- Ne helyezzen sérült vagy nedves akkumulátort a töltőkészülékbe.
- Az akkumulátorok semmiképpen nem kerülhetnek a szemébe, tűzbe vagy vízbe.
- Ne töltsön 0 °C-nál alacsonyabb hőmérsékletű akkumulátort.

## 2.3 A töltés folyamata

- Csak 0°C - 40°C hőmérsékletű RIVIT akkumulátorokat szabad tölteni!
- Vegye ki a gyorstöltő készüléket a csomagolásból, és csatlakoztassa a hálózati feszültséghez.  
Feltétlenül figyelembe kell venni a típusablán megadott feszültséget!
- A RIVIT akkumulátort megfelelő helyzetben (a + pólust a + pólushoz), kis erőfeszítéssel kell a töltőkészülékbe helyezni.
- A töltési művelet automatikusan megkezdődik.

### Funkciók kijelzése

Folyamatos zöld	Akku teljesen feltöltve / fenntartó töltés
Villogó zöld	Akkutöltés folyamatban
Folyamatos piros	Nem megengedett töltési hőmérséklet
Villogó piros	Akku hibás

### Töltési idők

Akkutípus	Cikkszám	Töltési idő*
1,3 Ah	4207600	kb. 50 perc
2,6 Ah	4207700	kb. 100 perc

\*A töltési idő a maradék kapacitás és az akku hőmérséklete függvényében eltérhet.

## Índice

<b>1. Remachadora</b> .....	<b>44</b>
1.1 Ámbito de trabajo .....	44
1.2 Equipamiento/accesorios.....	44
1.3 Datos técnicos .....	44
1.4 Clasificación de la boquilla .....	45
1.5 Instrucciones de seguridad.....	46
1.6 Uso recomendado .....	47
1.7 Puesta en servicio.....	47
1.8 Mantenimiento .....	48
<b>2. Batería del cargador</b> .....	<b>48</b>
2.1 Datos técnicos .....	48
2.1.1 Cargador.....	48
2.1.2 Batería.....	48
2.2 Instrucciones de seguridad .....	49
2.2.1 Cargador.....	49
2.2.2 Batería.....	50
2.3 Proceso de carga.....	50
2.4 Manipulación de la batería.....	51
2.5 Protección medioambiental.....	51
<b>3. Reparación</b> .....	<b>51</b>
<b>4. Subsanación de fallos</b> .....	<b>52</b>
4.1 El remache no se fija.....	52
4.2 Fallo en eliminación del vástago.....	52
4.3 El piloto rojo indica error .....	52
<b>5. Garantía</b> .....	<b>53</b>
<b>6. Declaración de conformidad CE</b> .....	<b>54</b>

## 1. Remachadora

### 1.1 Ámbito de trabajo

Re- ma- che	Remache ciego estándar			G-Bulb Todos los mate- riales	BULB-TITE® Todos los materiales	MEGA GRIP® Todos los mate- riales
	Todos los materiales	alu	acero			
Ø (mm)	hasta 6,4	hasta 8	4,8 - 6,4	hasta 4,8	hasta 7,7	hasta 6,4

¡Para evitar obstrucciones se recomienda emplear los casquillos de presión correspon- dientes según la tabla 1.4!

### 1.2 Equipamiento/accesorios

Boquillas: 17/45 en posición de trabajo  
17/36, 17/40 y 17/32 en el depósito  
Llave: SW12 (tapa del depósito de la boquilla)  
Anillo de suspensión: desplegable en la carcasa  
Batería de cambio rápido: 14,4 V

### 1.3 Datos técnicos

Peso: 2,0 kg (con batería)  
Carrera del aparato: 20 mm  
Motor: Motor de corriente continua de 14,4 V  
Fuerza de tracción: 14.000 N  
Nivel de emisión sonora:  $L_{pa}$  78,5 dB  
Margen de error de medición K = 3dB  
Vibraciones: < 2,5 m/s<sup>2</sup>  
Margen de error de medición K = 1,5 m/s<sup>2</sup>

## 2.2 Biztonsági útmutatások

### 2.2.1 Gyorstöltő készülék

**Figyelem!** 

Az elektromos áramütés, sérülés-és tűzveszély elleni védelem érdekében be kell tartani az alábbi biztonsági intézkedéseket:

- A töltőkészülék kizárólag RIVIT akkumulátorok töltéséhez való.
- A dugót, a vezetékét és a töltőkészüléket rendszeresen ellenőrizni kell, és sérülés esetén a szerviznek, vagy egy arra feljogosított villamossági szakembernek kell megjavítania azt.
- Javításnál csak eredeti vezetékeket és eredeti alkatrészeket használjon.
- Soha ne használja a töltőkészüléket nedves/vizes környezetben, vagy éghető folyadékok és gázok közelében. Robbanásveszély!
- A töltéshez ki kell venni a töltőkészüléket a csomagolásból.  
A RIVIT akkumulátort megfelelő helyzetben (a + pólust a + pólushoz), kis erőfeszítéssel kell a töltőkészülékbe helyezni.
- Soha ne töltsön nem újratölthető elemeket.
- A töltőkészüléket száraz, zárt helyen, gyermekek által el nem hozzáférhető módon kell tárolni.
- A rövidzárlat veszélye miatt nem szabad fémes tárgyaknak az akkurekeszbe kerülniük.
- Ha a töltőkészüléket falra szerelik, ügyelni kell arra, hogy az akkumulátor külső hatásra (pl. rázkódás) ne eshessen ki a töltőkészülékből.
- A töltőkészülék csak legfeljebb 2000 méteres tengerszint feletti magasságban történő használatra való.
- A töltőkészülék nem való arra, hogy korlátozott fizikai, érzékszervi vagy szellemi képességekkel rendelkező, vagy tudás és tapasztalat nélküli személyek használják, kivéve, ha e személyeket egy biztonságért felelős személy felügyeli, vagy részükre utasításokat ad a töltőkészülék használatára vonatkozóan.

## 1.8 Karbantartás

A készülék karbantartása csak a komplett tokmáymechanizmusra, illetve annak kopó alkatrészeire vonatkozik:

- Akku a szegecselő készülékről leemelhető.
- 2-as rész (acélhüvely) 27 villáskulccsal csavarozható le és tisztítható.
- 3-es rész (tokmányház) 17-es villáskulccsal lehet a köztes darabról lelazítani.
- 4-es rész (tokmánypofa) kiemelendő, megtisztítandó és beolajozandó, kopás esetén kicserélni.
- Összeszerelés fordított sorrendben, valamennyi részt szilárdan összezsavarozni!

**A rendszeres karbantartás megnöveli a kiváló minőségű RIVIT készülékek használati időtartamát, és ezt legkésőbb 2 évente, felhatalmazott szervizben vagy a RIVIT szervizzel kell elvégeztetni. A készülékek intenzív használata esetén rövidebb karbantartási intervallum ajánlott.**

## 2. Gyorstöltő készülék - akkumulátor

### 2.1 Műszaki adatok

#### 2.1.1 Gyorstöltő készülék

Típus:	12355/12356
Bemeneti feszültség:	220-240V~/50-60Hz
Kimeneti feszültség:	14,4 V 
Kimenő áram:	1,5 A max.
Súly:	0,6 kg

#### 2.1.2 Akkumulátor

Névleges feszültség:	14,4 V 
Cellák száma:	4/8 darab
Cellák típusa:	Li-Ion
Kapacitás:	1,3 Ah / 2,6 Ah
Súly:	0,35 kg / 0,5 kg

## 1.4 Clasificación de la boquilla

Remache Ø (mm)	Material del remache	Boquilla	Código Art.	Casquillo de presión	Código Art.	Mordazas de sujeción	Código Art.
2,4	Alu	17/18*	1723000	5	3555900	4	2309400
3,2	Alu CAP®, cu CAP®	17/18*	1723000				
3 y 3,2	Alu, cu, acero, acero fino, Stinox, alu/alu, alu PG, acero PG, acero	17/24*	1723300				
4	Alu, cu, alu CAP®, cu CAP®	17/24*	1723400				
4	Acero, alu/alu, alu	17/27*	1723500				
4	Acero fino, Stinox, acero PG, acero fino PG	17/29*	1723500				
4,8 y 5	Alu, alu CAP®, cu CAP®, alu PG	17/29*	1723500				
4,8 y 5	Acero, alu/alu	17/32	1723600				
4,8 y 5	Acero PG, acero fino PG, G-	17/36	1723700				
6	Alu	17/36	1723700				
6	Acero	17/40	2466600	5	2339300	4	2309400
6,4	Alu	17/40	2466600				
6,4	Acero, PG-acero,	17/45	2305800				
8	Alu	17/45	2305800				

BT = BULB-TITE®, MG = MEGA GRIP®

\* Suministrable como accesorio especial. Boquillas en versión alargada y otros modelos especiales disponibles previo pedido.

BULB-TITE® Ø (mm)	Material del remache	Boquilla	Código Art.	Casquillo de presión	Código Art.	Mordazas de sujeción	Código Art.
4	Alu/Alu	17/26 BT*	2953700	5	3555900	4	2309400
5,2	Alu/Alu	17/32 BT*	3585900				
6,3	Alu/alu, acero/acero, monel/	17/42 BT*	2953800	5	2339300		
7,7	Alu/alu	17/48 BT*	4432300				

MEGA GRIP® Ø (mm)	Material del remache	Boquilla	Código Art.	Casquillo de presión	Código Art.	Mordazas de sujeción	Código Art.
4,8	Alu/Alu, acero/acero, acero fino	17/31 MG*	143 4993	5	3555900	4	2480500
6,4	Alu/Alu, acero/acero, acero fino	17/41 MG*	143 4865	5	2339300		

BT = BULB-TITE®, MG = MEGA GRIP®

\* Suministrable como accesorio especial. Boquillas en versión alargada y otros modelos especiales disponibles previo pedido.

## 1.5 Instrucciones de seguridad

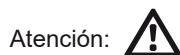

Atención: Las siguientes consignas deben ser respetadas a fin de evitar riesgos de electrocución, heridas o incendios:

- La herramienta ha de ser utilizada únicamente y exclusivamente para la aplicación de remaches.
- No sobrecargar el útil, respetar en todo momento los límites de las prestaciones indicados.
- No utilizar la herramienta en lugares inundados o húmedos, ni próximos a productos inflamables, explosivos o gases. Hay riesgo de explosión!
- Retirar el acumulador/batería en caso de manipulación de mantenimiento o almacenaje.
- La remachadora no es un martillo. No utilizarlo como herramienta de golpe.
- Conservar el útil en un lugar seco y cerrado fuera del alcance de los niños.

- Ha nem használja vagy várakozik, a gépből az akkut mindig ki kell venni.
- A szegecselőgépet ne használja ütőszerszámként.
- A szegecselőgépet száraz, zárt, gyermekek által el nem érhető helyen tárolja.
- A gép használatakor viseljen védőszemüveget. Javasolt a személyes védőfelszerelés, mint: védőruha, kesztyű, védősisak, csúszásgátló cipő, hallásvédelem, lezuhanás elleni biztosítás.
- A motor szellőzőnyílásait nem szabad elzárni vagy oda valamilyen tárgyat behelyezni.
- Ha a gépet leteszi, védje a leeséstől!
- Javításnál csak eredeti alkatrészeket használjon.
- A javítást csak hozzáértő szakember végezze. Kétséges esetben vissza kell küldeni a gyártónak.
- Megfelelő illesztés nélkül ne dolgozzon! A szegecs a készülékből kiugorhat. A szegecselőgépet soha ne tartsa maga felé vagy mások felé!
- A 32.sz. alkatrészt (komplett gyűjtőtartály) üzemkőzben mindig fel kell csavarni.

## 1.6 Rendeltetésszerű használat

- A töltött akkut megfelelő helyzetben a készülékbe reteszeljük.
- A szájnnyílást – az 1.4. táblázat szerint – kiválasztjuk és felcsavarozzuk (17/45 munkapozícióban)
- Figyelem: A motor szellőzőnyílásait nem szabad elzárni vagy oda bármilyen tárgyat behelyezni.

## 1.7 Üzembe helyezés

- Megnyomjuk a kapcsolót, ez a szegecselési folyamatot kioldja.
- A kapcsoló elengedését követően a húzómechanizmus automatikusan kiinduló pozícióba tér vissza.
- A levágott szegecstűskék eltávolítása a hátrafelé történő billentéssel a felfogótartályba történik vagy előre a szájdarabon keresztül.
- A készülék fel van szerelve egy túlterhelésvédővel. Túlterhelés esetén a szegecselési folyamat megszakad és optikailag ezt a piros jelzőfény jelzi ki. Ebben az esetben a kapcsolót el kell engedni, hogy a készülék a kiinduló helyzetben visszafuthasson.
- Az akku teljesítményét relatív konstans szinten tartja és hirtelen ejti el a teljesítményt. Ezáltal már csak kb. 2-3 szegecs helyezhető el. Ilyenkor biztosítani kell, hogy a húzómechanizmus mindig visszatérjen a kiinduló helyzetébe miután a működtető kapcsolót elengedtük.

BULB-TITE® Ø (mm)	Szegecs anyaga	Szájrész	Cikkszám	Nyomó- persely	Cikkszám	Tokmány- pofa	Cikkszám
4	Alu/alu	17/26 BT*	2953700	5	3555900	4	2309400
5,2	Alu/alu	17/32 BT*	3585900				
6,3	Alu/alu, acél/ acél	17/42 BT*	2953800	5	2339300		
7,7	Alu/alu	17/48 BT*	4432300				

MEGA GRIP® Ø (mm)	Szegecs anyaga	Szájrész	Cikkszám	Nyomó- persely	Cikkszám	Tokmány- pofa	Cikkszám
4,8	Alu/alu, acél/acél, nemesacél	17/31 MG*	143 4993	5	3555900	4	2480500
6,4	Alu/alu, acél/acél, nemesacél	17/41 MG*	143 4865	5	2339300		

BT = BULB-TITE®, MG = MEGAGRIP®

\* Külön tartozékként szállítható. Hosszabb kivitelű szájrészek és további speciális kivitelek kérésre szállíthatók.

## 1.5 Biztonsági útmutatások



### Figyelem:

**Az áramütés elleni védelem, sérülési és égési veszélyek elkerülése érdekében az alábbi biztonsági intézkedésekre kell ügyelni:**

- A szegecselő készülék kizárólag szegecs elhúzására alkalmas!
- Ne terhelje túl a gépet, csak a megadott teljesítményen belül dolgozzon.
- A szegecselőgépet soha ne használja nedves vagy vizes környezetben vagy gyúlékony folyadékok illetve gázok közelében. Robbanásveszély!
- Ügyeljen arra, hogy az akku szorosan illeszkedjen a markolatnál.

- Llevar gafas protectoras al utilizar esta herramienta. Asimismo se recomienda el uso de equipos de protección personal tales como mono, guantes, casco de seguridad, zapatos antideslizantes, protección acústica o arneses anti caídas.
- No obstruir las aberturas de aireación del motor ni fijar ningún elemento a ellos.
- A la hora de apoyar el útil asegúrese que éste no puede caer.
- En caso de reparación, utilice solo piezas originales.
- Asimismo asegúrese que las mismas son realizadas por personal debidamente cualifica- dos por el fabricante.
- Nunca activar la herramienta hacia el vacío ya que puede expeler el remache violenta- mente. Asimismo nunca apuntar a nadie con el mismo.
- La pieza 32 (recipiente de recuperación de vástagos) deber estar siempre correctamente montado cuando se esté utilizando la herramienta.

## 1.6 Uso recomendado

- Acoplar batería cargada a la remachadora.
- Elegir la boquilla adecuada - según tabla 1.4. al remache y roscarla (boquilla 17/45, mon- tada).
- Atención: Los agujeros de ventilación del motor no deben estar obstruidos, no introducir objetos.

## 1.7 Puesta en servicio

- Al apretar el gatillo comienza el proceso de remachado.
- Al soltar el gatillo, el dispositivo de remachado retrocede a su posición inicial.
- La salida de la espiga se efectúa inclinando la remachadora hacia atrás, al recipiente colector; hacia adelante, a través de la boquilla, según se desee.
- La remachadora está protegida contra sobrecargas. Al producirse una sobrecarga se interrumpe el remachado encendiéndose la luz roja. Debe soltarse el gatillo para que el dispositivo retroceda a su posición inicial.
- La batería mantiene su capacidad constante durante bastante tiempo hasta que súbitamente se reduce, pero quedando carga suficiente para dos o tres remachados, lo que garantiza que el mecanismo, una vez suelto el gatillo, pueda llegar siempre a su posición inicial.

## 1.8 Mantenimiento

El mantenimiento se limita al mecanismo de mordazas y a la sustitución de las piezas de desgaste:

- Separar la batería de la remachadora
- repuesto 2: Desmontar el casquillo de acero con la llave SW 27 y limpiarlo.
- repuesto 3: Desmontar las mordazas con la llave SW 17 y separarlas de la pieza intermedia.
- repuesto 4: Extraer las mordazas, limpiarlas y engrasarlas con aceite. Si presentan desgaste, sustituir las.
- Montaje de las piezas en orden inverso, apretándolas firmemente.

**Un mantenimiento regular prolonga la vida útil de sus aparatos de alta calidad RIVIT y debería llevarse a cabo como muy tarde cada 2 años a cargo de un taller autorizado o del servicio técnico de RIVIT. Si el uso de los aparatos es intensivo se recomienda un mantenimiento anticipado.**

## 2. Batería del cargador

### 2.1 Datos técnicos

#### 2.1.1 Cargador

Tipo: 12355/12356  
 Tensión de entrada: 20-240V~/50-60Hz  
 Tensión de salida: 14,4 V   
 Corriente de salida: 1,5 A máx.  
 Peso: 0,6 kg

#### 2.1.2 Batería

Tensión nominal: 14,4 V   
 Número de pilas: 4/8 unidades  
 Tipo de pilas: Li-Ion  
 Capacidad: 1,3 Ah / 2,6 Ah  
 Peso: 0,35 kg / 0,5 kg

## 1.4 Szájrészek hozzárendelése

Szegecs Ø (mm)	Szegecs anyaga	Szájrész	Cikkszám	Nyomópersely	Cikkszám	Tokmány-pófa	Cikkszám
2,4	Alu	17/18*	1723000	5	3555900	4	2309400
3,2	CAP®-alu, CAP®-Cu	17/18*	1723000				
3 és 3,2	Alu, Cu, acél, nemesacél, stinox, alu/alu, PG-alu, PG-acél, PG-nemesacél	17/24*	1723300				
4	Alu, Cu, CAP®-alu, CAP®-Cu	17/24*	1723400				
4	Acél, alu/alu, PG-alu	17/27*	1723500				
4	Nemesacél, stinox, PG-acél, PG-nemesacél	17/29*	1723500				
4,8 és 5	Alu, CAP®-alu, CAP®-Cu, PG-alu	17/29*	1723500				
4,8 és 5	Acél, alu/alu	17/32	1723600				
4,8 és 5	PG-acél, PG-nemesacél, G-Bulb	17/36	1723700				
6	Alu	17/36	1723700				
6	acél	17/40	2466600	5	2339300	4	2309400
6,4	Alu	17/40	2466600				
6,4	acél, PG-acél, alu/alu	17/45	2305800				
8	Alu	17/45	2305800				

\* Külön tartozékként szállítható. Hosszabb kivitelű szájrészek és további speciális kivitelek kérésre szállíthatók.



## 1. Szegecselő készülék

### 1.1 Működési tartomány

Szegecs	Standard vakszegecs			G-Bulb minden nyersanyag	BULB-TITE® minden nyersanyag	MEGA GRIP® minden nyersanyag
	minden nyersanyag	alu	acél			
Ø (mm)	6,4-ig	8-ig	4,8 - 6,4	4,8-ig	7,7-ig	6,4-ig

Az eltömődések elkerülése érdekében ajánlott az 1.4 táblázat szerinti megfelelő nyomóperse-lyeket használni!

### 1.2 Felszerelés/tartozékok

Szájrészek: 17/45 munkapozícióban 17/36,  
17/40 és 17/32 a tárbán  
Kulcs: 12-es méret (szájréssz tartófedele)  
Akasztó: kihajtható, a házban  
Gyorsan cserélhető akku: 14,4 V

### 1.3 Műszaki adatok

Súly: 2,0 kg (akkuval)  
A készülék lökete: 20 mm  
Hajtás: 14,4 V-os egyenáramú motor  
Ütőerő: 14 000 N  
Zajkibocsátás:  $L_{pa}$  78,5 dB  
Mérési bizonytalanság K = 3 dB  
Rezgés: < 2,5 m/s<sup>2</sup>  
Mérési bizonytalanság K = 1,5 m/s<sup>2</sup>

## 2.2 Instrucciones de seguridad

### 2.2.1 Cargador

¡Atención! 

Para garantizar protección frente a descargas eléctricas, riesgos de lesiones y quemaduras deben tenerse en cuenta las siguientes medidas de seguridad:

- El cargador ha sido diseñado exclusivamente para cargar baterías RIVIT.
- La clavija, el conducto de conexión y el cargador deben controlarse de forma regular y en caso de deterioro llevarse al servicio técnico o a un electricista especializado para su reparación.
- En caso de reparación solo deben emplearse conductos de conexión y repuestos originales.
- No utilice jamás el aparato en un entorno húmedo o acuoso o cerca de fluidos y gases combustibles. **¡Riesgo de explosión!**
- Para efectuar el proceso de carga extraiga el cargador del embalaje. La batería RIVIT debe insertarse en el cargador en la posición correcta (relación polo + con polo +) y con una fuerza moderada.
- No recargue nunca baterías no recargables.
- El cargador debe guardarse en un espacio seco y cerrado y fuera del alcance de los niños.
- Debido al riesgo de cortocircuitos, debe evitarse el contacto de piezas metálicas con el compartimento de la batería.
- Si el cargador se instala en la pared, hay que asegurarse de que la batería no pueda desprenderse del cargador debido a incidencias externas (como temblores).
- El cargador está diseñado exclusivamente para un uso en alturas de hasta 2.000 metros.
- Este modelo de cargador no ha sido diseñado para su uso por personas con limitación de sus facultades físicas, sensoriales o mentales o carentes de experiencia y conocimientos, salvo que cuenten con la supervisión de una persona responsable de la seguridad o hayan recibido de tal persona las instrucciones necesarias para el manejo del aparato.

## 2.2.2 Bateria

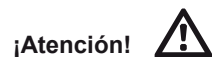

Para garantizar protección frente a descargas eléctricas, riesgos de lesiones y quemaduras deben tenerse en cuenta las siguientes medidas de seguridad:

- No cargue baterías defectuosas.
- No ponga baterías sucias o húmedas en el cargador.
- Las baterías no deben entrar en ningún caso en contacto con basura, fuego o agua.
- ¡No recargue las baterías a una temperatura inferior a 0° C!

## 2.3 Proceso de carga

- ¡Solo pueden cargarse baterías RIVIT a una temperatura que oscile entre 0° C y 40° C!
- Extraiga el cargador del embalaje y conéctelo a la red eléctrica. **¡Tenga siempre en cuenta la tensión indicada en la placa del modelo!**
- La batería RIVIT debe insertarse en el cargador en la posición correcta (relación polo + con polo +) y con una fuerza moderada.
- El proceso de carga rápida se inicia de forma automática.

### Indicadores de función

Verde permanente	Batería llena/carga de mantenimiento
Verde parpadeante	Batería en proceso de carga
Rojo permanente	Temperatura de carga inapropiada
Rojo parpadeante	Batería averiada

### Tiempos de carga

Modelo de batería	Código art.	Tiempo de carga*:
1,3 Ah	4207600	aprox. 50 min.
2,6 Ah	4207700	aprox. 100 min.

\*Los tiempos de carga pueden variar dependiendo de la carga restante y la temperatura de la batería.

## Tartalomjegyzék

<b>1. Szegecselő készülék .....</b>	<b>164</b>
1.1 Működési tartomány .....	164
1.2 Felszerelés/tartozékok .....	164
1.3 Műszaki adatok .....	164
1.4 Szárjrészek hozzárendelése .....	165
1.5 Biztonsági útmutatások .....	166
1.6 Rendeltetésszerű használat .....	167
1.7 Üzembe helyezés .....	167
1.8 Karbantartás.....	168
<b>2. Gyorstöltő készülék - akkumulátor .....</b>	<b>168</b>
2.1 Műszaki adatok .....	168
2.1.1 Gyorstöltő készülék .....	168
2.1.2 Akkumulátor.....	168
2.2 Biztonsági útmutatások .....	169
2.2.1 Gyorstöltő készülék.....	169
2.2.2 Akkumulátor.....	170
2.3 A töltés folyamata.....	170
2.4 Az akkumulátor kezelése.....	171
2.5 Környezetvédelem .....	171
<b>3. Javítás .....</b>	<b>171</b>
<b>4. Zavarok elhárítása .....</b>	<b>172</b>
4.1 A készülék nem szegecsel .....	172
4.2 Nem működik a szegecstüske eltávolítás .....	172
4.3 A piros lámpa hibát jelez.....	172
<b>5. Garancia .....</b>	<b>173</b>
<b>6. CE megfelelőségi nyilatkozat .....</b>	<b>174</b>

## 6. Δήλωση συμμόρφωσης CE

Δηλώνουμε με αποκλειστική ευθύνη ότι τα προϊόντα συμφωνούν με τα ακόλουθα πρότυπα και οδηγίες:

- DIN EN 62841-1:2016-07
- 2006/42/EK
- 2014/35/EU
- 2014/30/EU

τεχνική τεκμηρίωση:  
RIVIT S.r.l.

**Via Marconi, 20 - Loc. Ponte Rizzoli**  
**40064 Ozzano dell'Emilia (Bologna) - Ιταλία**

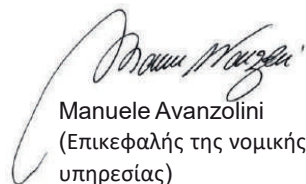

Manuele Avanzolini  
(Επικεφαλής της νομικής υπηρεσίας)

## 2.4 Manipulación de la batería

**¡Atención!** 

**Si la batería no se usa durante más de 21 días, se desconectará de forma automática como medida de protección frente a una descarga total. Reactive la batería antes de una nueva utilización insertándola durante unos 2 minutos en el cargador.**

- Para lograr una recarga óptima de la batería, inserte solo baterías frías en el cargador.
- La batería RIVIT tiene una capacidad de recarga de unas 1.000 veces y solo alcanza su pleno rendimiento al cabo de varias recargas.
- No inserte la batería de nuevo en el cargador después de cada uso.
- Recargue la batería solo cuando esté vacía y ya no tenga que poner más remaches. Recárguela solo tras un período prolongado sin uso.
- La reducción sustancial de la capacidad operativa de la batería tras una recarga adecuada es un indicador de que es necesario sustituirla.
- Conserve las baterías en un sitio a prueba de heladas y seco. El margen ideal para el uso de la batería oscila entre 10° C y 50° C como máximo.

## 2.5 Protección medioambiental

Si hay que cambiar las baterías, deben observarse los puntos siguientes:

- Lleve las baterías RIVIT ya usadas a su distribuidor o a la propia RIVIT para su posterior reciclaje.
- ¡Las baterías usadas no deben entrar en contacto en ningún caso con basura, fuego o agua!

**¡Atención!** 

**En el resto de países de la UE se procederá de acuerdo con la normativa específica del país para la aplicación de la directiva europea.**

- De acuerdo con la directiva europea 2014/30/EU (Waste Electrical and Electronic Equipment, WEEE), este aparato está registrado en Alemania con el número WEEE DE 45695505. A partir de un número de serie de 8 dígitos, la eliminación preceptiva de residuos se lleva a cabo mediante una devolución gratuita a RIVIT.

## 3. Reparación

Las reparaciones sujetas a garantía corren siempre a cargo del fabricante. Toda reparación fuera del período de garantía solo debe ser asumida por personal especializado. La inobservancia de las normas de montaje y ajuste, así como el manejo por parte de personal no especializado, pueden provocar serios desperfectos en el aparato. En caso de duda, envíe la remachadora al proveedor o a RIVIT.

## 4. Subsanación de fallos

### 4.1 El remache no se fija

Causas	Solución
Batería desconectada porque no se ha usado desde hace más de 21 días	Insertar la batería en el cargador durante 2 minutos (véase 2.4)
Batería vacía	Cargar batería; en caso necesario, renovarla
Mordazas de sujeción (nº 4) sucias o embodadas	Limpiarlas y lubricar las superficies de deslizamiento o sustituirlas (véase 1.8)
Mecanismo de las mordazas flojo	Atornillarlo (véase 1.8)
Resorte de presión (nº 6) desgastado	Sustituirlo
Al accionar el botón amarillo de activación no hay función (indicación de piloto rojo)	(Véase 4.3)

### 4.2 Fallo en eliminación del vástago

Causas	Solución
Se ha empleado una boquilla errónea (nº 1)	Cambiarla según la tabla (véase 1.4)
Boquilla desgastada (nº 1)	Sustituirlo
Vástago enclavado con las mordazas (nº 4)	Aflojar el vástago, limpiar mordazas y carcasa de mordazas y lubricar superficies de deslizamiento o sustituir mordazas
Casquillo metálico (nº 2) sucio por dentro	Limpiarlo (véase 1.8)
Depósito colector (nº 32) lleno	Desatornillarlo y vaciarlo
Sección de paso atascada	Extraer los vástagos aprisionados y cerciorarse luego de una expulsión impecable (véase 1.8)

### 4.3 El piloto rojo indica error

#### Al activar el botón de accionamiento

Causas	Solución
La remachadora no está en posición final delantera	Suelte el botón de activación

## Κατά τη διαδικασία έλξης

Αιτίες	Αντιμετώπιση
Υπερφόρτωση	Ακολουθήστε το εύρος λειτουργίας σύμφωνα με τον πίνακα (βλέπε 1.4.)
Υπερθέρμανση των ηλεκτρονικών εξαρτημάτων	Αφήστε τη συσκευή πριτσινώματος να κρυώσει
Επαναφορτιζόμενη μπαταρία άδεια	φορτίστε ή αντικαταστήστε

## Αφού αφήνετε το κουμπί ενεργοποίησης

Αιτίες	Αντιμετώπιση
δεν επιτυγχάνεται η μπροστινή τελική θέση	βιδώστε σφιχτά τον μηχανισμό τσοκ (βλ. 1.8 και 4.2)

## Προσοχή!

Αν εμφανιστούν βλάβες που υποδεικνύονται με την κόκκινη λυχνία και δεν αντιμετωπίζονται με τις λύσεις που περιγράφονται παραπάνω, θα πρέπει να παραδώσετε τη συσκευή πριτσινώματος για επισκευή σε εξειδικευμένο τεχνικό ή να την αποστείλετε στον κατασκευαστή.

## 5. Εγγύηση

Ισχύουν οι όροι εγγύησης στην εκάστοτε ισχύουσα διατύπωση, που μπορείτε να δείτε στον πιο κάτω σύνδεσμο: [www.rivit.it](http://www.rivit.it)

## 4. Αποκατάσταση βλαβών

### 4.1 Το τυφλό πριτσίνι δεν τοποθετείται

Αιτίες	Αντιμετώπιση
Η επαναφορτιζόμενη μπαταρία είναι απενεργοποιημένη καθώς δεν έχει χρησιμοποιηθεί για διάστημα μεγαλύτερο από 21 ημέρες	Τοποθετείτε την επαναφορτιζόμενη μπαταρία για 2 λεπτά στον φορτιστή (βλ. 2.4)
Επαναφορτιζόμενη μπαταρία άδεια	Φορτίστε την επαναφορτιζόμενη μπαταρία και αν απαιτείται αντικαταστήστε την
Σιαγόνες τσοκ (αρ. 4) με ακαθαρσίες ή στομωμένες	Καθαρίστε και λιπάνετε ή αντικαταστήστε τις επιφάνειες ολίσθησης (βλέπε 1.8)
Ο μηχανισμός τσοκ έχει λυθεί	Βιδώστε (βλέπε 1.8)
Φθορά του ελατηρίου πίεσης (αρ. 6)	αντικατάσταση
Καμία λειτουργία έπειτα από την ενεργοποίηση του κίτρινου κουμπιού (κόκκινη ένδειξη λυχνίας)	(βλέπε 4.3)

### 4.2 Δεν πραγματοποιείται απόρριψη πείρων πριτσινιών

Αιτίες	Αντιμετώπιση
χρησιμοποιήθηκε εσφαλμένο στόμιο (αρ. 1)	Αντικαταστήστε σύμφωνα με τον πίνακα (βλέπε 1.4)
Το στόμιο (αρ. 1) έχει φθαρεί	Αντικατάσταση
Πείρος έχει σφηνώσει στις σιαγόνες τσοκ (αρ. 4)	Αφαιρέστε τον πείρο, καθαρίστε τις σιαγόνες και το περιβλήμα τσοκ και λιπάνετε τις επιφάνειες ολίσθησης ή αντικαταστήστε τις σιαγόνες τσοκ (βλέπε 1.8)
Το χαλύβδινο χιτώνιο (αρ. 2) φέρει ακαθαρσίες	Καθαρίστε (βλέπε 1.8)
Το δοχείο συλλογής (αρ. 32) είναι πλήρες	Ξεβιδώστε και αδειάστε το
Κανάλι πείρων φραγμένο	Αφαιρέστε τους κολλημένους πείρους και στη συνέχεια προσέξτε για άριστη απόρριψη (βλέπε 1.8)

### 4.3 Η κόκκινη λυχνία υποδεικνύει σφάλμα

#### Κατά το πάτημα του κουμπιού ενεργοποίησης

Αιτίες	Αντιμετώπιση
Η συσκευή πριτσινώματος δεν βρίσκεται στην μπροστινή τελική θέση	Αφήστε το κουμπί ενεργοποίησης

### Durante el proceso de tracción

Causas	Solución
Sobrecarga	Respetar el campo de aplicación según la tabla (véase 1.4)
Sobrecalentamiento de la electrónica	Permita el enfriamiento de la remachadora con el aire
Batería vacía	Recargar o sustituir

### Tras soltar el botón de activación

Causas	Solución
No se alcanza la posición final delantera	Atornillar con firmeza el mecanismo de las mordazas (véase 1.8 y 4.2)

### ¡Atención!

Si se presentan fallos indicados por el piloto rojo e imposibles de solucionar mediante las indicaciones previas, será entonces necesario que un especialista se encargue de la reparación del aparato o enviarlo al fabricante.

## 5. Garantía

Rigen las condiciones de garantía en la versión vigente respectivamente, que pueden consultarse en el enlace siguiente: [www.rivit.it](http://www.rivit.it)

## 6. Declaración de conformidad CE

Declaramos bajo nuestra exclusiva responsabilidad la conformidad de los productos con las siguientes normas y directivas:

- DIN EN 62841-1:2016-07
- 2006/42/EG
- 2014/35/EU
- 2014/30/EU

Documentación técnica disponible en:

**RIVIT S.r.l.**

**Via Marconi, 20 - Loc. Ponte Rizzoli  
40064 Ozzano dell'Emilia (Bologna) - Italia**



Manuele Avanzolini  
(Jefe de Legal)

## 2.4 Χειρισμός της επαναφορτιζόμενης μπαταρίας

**Προσοχή!** 

**Αν η επαναφορτιζόμενη μπαταρία παραμείνει εκτός χρήσης για περισσότερες από 21 ημέρες, απενεργοποιείται αυτόματα, προκειμένου να αποφευχθεί τυχόν πλήρης εκφόρτιση. Ενεργοποιείτε την επαναφορτιζόμενη μπαταρία προτού τη θέσετε εκ νέου σε χρήση, τοποθετώντας την για περίπου 2 λεπτά στη συσκευή φόρτισης.**

- Για βέλτιστη φόρτιση, τοποθετείτε μόνο επαναφορτιζόμενες μπαταρίες που έχουν κρυώσει μέσα στον φορτιστή.
- Η επαναφορτιζόμενη μπαταρία RIVIT μπορεί να φορτιστεί περίπου 1000 φορές και επιτυγχάνει την πλήρη απόδοση μετά από αρκετές φορτίσεις.
- Μην τοποθετείτε την επαναφορτιζόμενη μπαταρία μετά από κάθε χρήση πάλι στον φορτιστή.
- Φορτίζετε την επαναφορτιζόμενη μπαταρία μόνο εφόσον έχει εξαντληθεί πλήρως η ισχύς της και δεν μπορείτε πλέον να τοποθετείτε πριτσίνια. Φορτίζετε συμπληρωματικά τις επαναφορτιζόμενες μπαταρίες μόνο εφόσον δεν έχουν χρησιμοποιηθεί για μεγάλο χρονικό διάστημα.
- Σημαντικά μειωμένοι χρόνοι λειτουργίας της επαναφορτιζόμενης μπαταρίας μετά από σωστή φόρτιση υποδεικνύουν ότι η επαναφορτιζόμενη μπαταρία πρέπει να αντικατασταθεί.
- Φυλάσσετε τις επαναφορτιζόμενες μπαταρίες μακριά από παγετό και σε στεγνό μέρος. Η ιδανική περιοχή θερμοκρασίας χρήσης είναι μεταξύ 10°C και μέγ. 50°C.

## 2.5 Προστασία του περιβάλλοντος

Αν πρέπει να αντικατασταθούν επαναφορτιζόμενες μπαταρίες, πρέπει να προσέξετε τα εξής:

- Επιστρέψτε τις μεταχειρισμένες επαναφορτιζόμενες μπαταρίες RIVIT στον έμπορό σας ή στην RIVIT για ανακύκλωση.
- Οι χρησιμοποιημένες επαναφορτιζόμενες μπαταρίες δεν επιτρέπεται να απορρίπτονται σε καμία περίπτωση στα οικιακά απορρίμματα, σε φωτιά ή στο νερό!

**Προσοχή!** 

**Στις άλλες χώρες της ΕΕ ακολουθείτε τις εκάστοτε ειδικές διατάξεις που έχουν θεσπιστεί στο πλαίσιο της εφαρμογής της οδηγίας της ΕΕ.**

- Σύμφωνα με την οδηγία της ΕΕ 2014/30/EU (WEEE), η παρούσα συσκευή είναι καταχωρισμένη στη Γερμανία με αρ. μητρώου WEEE DE 45695505. Προϊόντα με αριθμό σειράς που αποτελείται από περισσότερα από 8 ψηφία μπορούν να αποστέλλονται χωρίς χρέωση στην RIVIT για δωρεάν απόρριψη.

## 3. Επισκευή

Οι επισκευές εντός εγγύησης πρέπει να διεξάγονται κυρίως από τον κατασκευαστή. Οι επισκευές εκτός του χρόνου εγγύησης πρέπει να εκτελούνται μόνο από εξειδικευμένο προσωπικό. Η μη τήρηση των προδιαγραφών τοποθέτησης και ρύθμισης καθώς και ο χειρισμός από μη ειδικούς μπορούν να προκαλέσουν σοβαρές βλάβες στη συσκευή. Σε περίπτωση αμφιβολίας πρέπει να στέλνεται η συσκευή στον προμηθευτή ή στην RIVIT.

## 2.2.2 Επαναφορτιζόμενη μπαταρία



**Προσοχή!** Για την προστασία από ηλεκτροπληξία, κίνδυνο τραυματισμού και πυρκαγιάς πρέπει να τηρούνται τα εξής μέτρα ασφαλείας:

- Μη φορτίζετε χαλασμένες επαναφορτιζόμενες μπαταρίες.
- Μην τοποθετείτε βρόμικες ή υγρές επαναφορτιζόμενες μπαταρίες στον φορτιστή.
- Οι επαναφορτιζόμενες μπαταρίες δεν επιτρέπεται να φθάσουν σε καμία περίπτωση στα οικιακά απορρίμματα, σε φωτιά ή στο νερό.
- Μη φορτίζετε επαναφορτιζόμενες μπαταρίες σε θερμοκρασία χαμηλότερη από 0°C!

## 2.3 Διαδικασία φόρτισης

- Επιτρέπεται η φόρτιση επαναφορτιζόμενων μπαταριών RIVIT σε θερμοκρασία 0°C έως 40°C!
- Βγάλτε τον ταχυφορτιστή από τη συσκευασία και συνδέστε τον στην τάση ηλεκτρικού δικτύου. **Τηρείτε οπωσδήποτε την τάση δικτύου που αναγράφεται στην πινακίδα τύπου!**
- Η επαναφορτιζόμενη μπαταρία RIVIT μπορεί να τοποθετηθεί με λίγη δύναμη μέσα στον φορτιστή, όταν βρίσκεται σε σωστή θέση (σύνδεση θετικού πόλου με θετικό πόλο).
- Η διαδικασία φόρτισης ξεκινά αυτόματα.

### Ενδείξεις λειτουργιών

Συνεχώς πράσινο	Επαναφορτιζόμενη μπαταρία γεμάτη / φόρτιση διατήρησης
Αναβοσβήνει πράσινο	Η επαναφορτιζόμενη μπαταρία φορτίζεται
Συνεχώς κόκκινο	Μη επιτρεπτή θερμοκρασία φόρτισης
Αναβοσβήνει κόκκινο	Επαναφορτιζόμενη μπαταρία κατεστραμμένη

### Χρόνοι φόρτισης

Τύπος επαναφορτιζόμενης μπαταρίας	Αρ. προϊόντος	Χρόνος φόρτισης*
1,3 Ah	4207600	περίπου 50 λεπτά
2,6 Ah	4207700	περίπου 100 λεπτά

\*Οι χρόνοι φόρτισης ενδέχεται να διαφέρουν συναρτήσει της υπολειπόμενης χωρητικότητας και της θερμοκρασίας της επαναφορτιζόμενης μπαταρίας.

## Inhaltsverzeichnis

<b>1. Blindniet-Setzgerät</b> .....	<b>56</b>
1.1 Arbeitsbereich .....	56
1.2 Ausrüstung / Zubehör.....	56
1.3 Technische Daten .....	56
1.4 Mundstückszuordnung .....	57
1.5 Sicherheitshinweise .....	58
1.6 Inbetriebnahme .....	59
1.7 Arbeitsweise.....	59
1.8 Wartung .....	60
<b>2. Schnellladegerät - Akku</b> .....	<b>60</b>
2.1 Technische Daten .....	60
2.1.1 Schnellladegerät.....	60
2.1.2 Akku.....	60
2.2 Sicherheitshinweise .....	61
2.2.1 Schnellladegerät.....	61
2.2.2 Akku.....	62
2.3 Ladevorgang.....	62
2.4 Handhabung des Akkus.....	63
2.5 Umweltschutz .....	63
<b>3. Reparatur</b> .....	<b>63</b>
<b>4. Behebung von Störungen</b> .....	<b>64</b>
4.1 Blindniet wird nicht gesetzt.....	64
4.2 Keine Nietdorn-Entsorgung.....	64
4.3 Rote Leuchte zeigt Fehler an .....	64
<b>5. Garantie</b> .....	<b>65</b>
<b>6. CE Konformitätserklärung</b> .....	<b>66</b>

## 1. Blindniet-Setzgerät

### 1.1 Arbeitsbereich

BN	Standardblindniet			G-Bulb alle Werk- stoffe	BULB-TITE® alle Werk- stoffe	MEGA GRIP® alle Werkstoffe
	alle Werkstoffe	Alu	Stahl			
Ø (mm)	bis 6,4	bis 8	4,8 - 6,4	bis 4,8	bis 7,7	bis 6,4

**Zur Vermeidung von Verstopfungen wird empfohlen, die entsprechenden Druckbuchsen gemäß Tabelle 1.4 zu verwenden!**

### 1.2 Ausrüstung / Zubehör

Mundstücke:	17/45 in Arbeitsposition 17/36, 17/40 und 17/32 im Magazin
Schlüssel:	SW 12 (Abdeckung des Mundstückmagazins)
Aufhänger:	ausklappbar im
Gehäuse Schnellwechselakku:	14,4 V

### 1.3 Technische Daten

Gewicht:	2,2 kg (mit Akku)
Gerätehub:	20 mm
Antrieb:	Gleichstrommotor 14,4 V
Setzkraft:	14.000 N
Geräuschemission:	L <sub>pa</sub> 78,5 dB Messunsicherheit K = 3dB
Vibrationen:	< 2,5 m/s <sup>2</sup> Messunsicherheit K = 1,5 m/s <sup>2</sup>

## 2.2 Υποδείξεις ασφαλείας

### 2.2.1 Ταχυφορτιστής

Προσοχή! 

Για την προστασία από ηλεκτροπληξία, κίνδυνο τραυματισμού και πυρκαγιάς πρέπει να τηρούνται τα εξής μέτρα ασφαλείας:

- Ο φορτιστής προορίζεται αποκλειστικά για τη φόρτιση επαναφορτιζόμενων μπαταριών RIVIT.
- Το φις, το καλώδιο σύνδεσης και ο φορτιστής πρέπει να ελέγχονται τακτικά κι αν υπάρχει ζημιά να επισκευάζονται από το σέρβις ή από εξουσιοδοτημένο ηλεκτρολόγο.
- Σε επισκευές, χρησιμοποιείτε μόνο γνήσια καλώδια σύνδεσης και γνήσια ανταλλακτικά.
- Μη χρησιμοποιείτε ποτέ τον φορτιστή σε υγρό περιβάλλον ή κοντά σε εύφλεκτα υγρά και αέρια. **Κίνδυνος έκρηξης!**
- Για τη διαδικασία φόρτισης πρέπει να αφαιρέσετε τον φορτιστή από τη συσκευασία. Η επαναφορτιζόμενη μπαταρία RIVIT μπορεί να τοποθετηθεί με λίγη δύναμη μέσα στον φορτιστή, όταν βρίσκεται σε σωστή θέση (σύνδεση θετικού πόλου με θετικό πόλο).
- Μη φορτίζετε ποτέ μη επαναφορτιζόμενες μπαταρίες.
- Ο φορτιστής πρέπει να φυλάσσεται σε στεγνό, κλειδωμένο χώρο που δεν είναι προσβάσιμος σε παιδιά.
- Δεν επιτρέπεται να εισέλθουν μεταλλικά αντικείμενα στη θήκη της επαναφορτιζόμενης μπαταρίας, καθώς υπάρχει κίνδυνος βραχυκυκλώματος.
- Αν ο φορτιστής τοποθετηθεί σε τοίχο, πρέπει να προσέξετε ώστε η επαναφορτιζόμενη μπαταρία να μην μπορεί να πέσει εξαιτίας εξωτερικών επιδράσεων (π.χ. αναταράξεις) εκτός του φορτιστή.
- Ο φορτιστής προορίζεται για χρήση σε υψόμετρο έως 2000 μέτρων.
- Αυτός ο φορτιστής δεν προορίζεται για χρήση από άτομα με περιορισμένες φυσικές, αισθητηριακές ή νοητικές ικανότητες ή με έλλειψη εμπειρίας ή γνώσεων, εκτός και αν επιβλέπονται από άτομο που είναι αρμόδιο για την ασφάλεια ή έχουν λάβει από αυτό το άτομο οδηγίες για τον τρόπο χειρισμού του φορτιστή.



## 1.8 Συντήρηση

Η συντήρηση της συσκευής πριτσινώματος περιορίζεται μόνο στον μηχανισμό τσοκ καθώς και στα αναλώσιμά του:

- Αφαιρέστε την επαναφορτιζόμενη μπαταρία από το εργαλείο τυφλών πριτσινιών.
- Ξεβιδώστε το χαλύβδινο χιτώνιο (αρ. 2) με γερμανικό κλειδί SW 14 ή SW 24 και καθαρίστε το. Προσέξτε ιδιαίτερα για επικαθίσεις εσωτερικά στη μύτη του χαλύβδινου χιτωνίου!
- Ξεβιδώστε το περίβλημα τσοκ (αρ. 3) με 2 γερμανικά κλειδιά SW 17.
- Αφαιρέστε τις σιαγόνες τσοκ (αρ. 4) και το χιτώνιο πίεσης, καθαρίστε τα και λιπάνετε ή γρασάρετε τις επιφάνειες ολίσθησης. Αν υπάρχει φθορά στις σιαγόνες τσοκ (στομωμένα δόντια!), αντικαταστήστε τις.
- Τοποθέτηση σε αντίθεση σειρά, βιδώστε γερά όλα τα εξαρτήματα! Συνιστάται να ασφαλίσετε τη βιδωτή σύνδεση με ένα υλικό κόλλας σπειρωμάτων (π.χ. Loctite 222 ή Loctite 243).

Η τακτική συντήρηση παρατείνει τη διάρκεια ζωής των συσκευών σας υψηλής ποιότητας RIVIT και πρέπει να γίνεται το αργότερο κάθε 2 χρόνια από ένα εξουσιοδοτημένο συνεργείο ή το RIVIT Service. Αν οι συσκευές χρησιμοποιούνται εντατικά η συντήρηση θα πρέπει να γίνεται πιο συχνά.

## 2. Ταχυφορτιστής – Επαναφορτιζόμενη μπαταρία

### 2.1 Τεχνικά χαρακτηριστικά

#### 2.1.1 Ταχυφορτιστής

Τύπος:	12355/12356
Τάση εισόδου:	220-240V~/50-60Hz
Τάση εξόδου:	14,4 V 
Ρεύμα εξόδου:	1,5 A κατά μέγιστο
Βάρος:	0,6 kg

#### 2.1.2 Επαναφορτιζόμενη μπαταρία

Ονομαστική τάση:	14,4 V 
Αριθμός στοιχείων:	4/8 τεμάχια
Είδος στοιχείων:	Li-Ion
Χωρητικότητα:	1,3 Ah / 2,6 Ah
Βάρος:	0,35 kg / 0,5 kg

## 1.4 Mundstückszuordnung

Niet Ø (mm)	Niet-Werkstoff	Mundstück	Artikel-Nr.	Druckbuchse	Artikel-Nr.	Futterbacken	Artikel-Nr.
2,4	Alu	17/18*	1723000	5	3555900	4	2309400
3,2	CAP®-Alu,	17/18*	1723000				
3 und 3,2	Alu, Cu, Stahl, Edelstahl, Stinox, Alu/Alu, PG-Alu, PG-Stahl,	17/24*	1723300				
4	Alu, Cu, CAP®-Alu,	17/24*	1723400				
4	Stahl, Alu/Alu,	17/27*	1723500				
4	Edelstahl, Stinox, PG-Stahl, PG-	17/29*	1723500				
4,8 und 5	Alu, CAP®-Alu, CAP®-Cu, PG-	17/29*	1723500				
4,8 und 5	Stahl, Alu/Alu	17/32	1723600				
4,8 und 5	PG-Stahl, PG-Edelstahl,	17/36	1723700				
6	Alu	17/36	1723700				
6	Stahl	17/40	2466600	5	2339300	4	2309400
6,4	Alu	17/40	2466600				
6,4	Stahl, PG-Stahl,	17/45	2305800				
8	Alu	17/45	2305800				

\* als Sonderzubehör lieferbar. Mundstücke in verlängerter Ausführung und weitere Spezialausführungen sind auf Anfrage lieferbar.

BULB-TITE® Ø (mm)	Niet-Werkstoff	Mundstück	Artikel-Nr.	Druck- buchse	Artikel-Nr.	Futter- backen	Artikel-Nr.
4	Alu/Alu	17/26 BT*	2953700	5	3555900	4	2309400
5,2	Alu/Alu	17/32 BT*	3585900				
6,3	Alu/Alu, Stahl/ Stahl	17/42 BT*	2953800	5	2339300		
7,7	Alu/Alu	17/48 BT*	4432300				

MEGA GRIP® Ø (mm)	Niet-Werkstoff	Mundstück	Artikel-Nr.	Druck- buchse	Artikel-Nr.	Futter- backen	Artikel-Nr.
4,8	Alu/Alu, Stahl/Stahl, Edelstahl	17/31 MG*	143 4993	5	3555900	4	2480500
6,4	Alu/Alu, Stahl/Stahl, Edelstahl	17/41 MG*	143 4865	5	2339300		

BT = BULB-TITE®, MG = MEGA GRIP®

\* als Sonderzubehör lieferbar. Mundstücke in verlängerter Ausführung und weitere Spezialausführungen sind auf Anfrage lieferbar.

## 1.5 Sicherheitshinweise

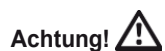

**Achtung!** Zum Schutz vor elektrischem Schlag, Verletzungs- und Brandgefahr müssen folgende Sicherheitsbestimmungen beachtet werden:

- Das Nietgerät ist ausschließlich zur Verarbeitung von Blindnieten bestimmt!
- Überlasten Sie das Nietgerät nicht; arbeiten Sie im angegebenen Leistungsbereich.
- Nietgerät nie in feuchter/nasser Umgebung oder in der Nähe von brennbaren Flüssigkeiten und Gasen benutzen. Explosionsgefahr!
- Achten Sie auf feststehenden Akku im Griffstück.
- Bei Nichtgebrauch und Wartungsarbeiten am Nietgerät ist immer der Akku abzunehmen.
- Das Nietgerät darf nicht als Schlagwerkzeug verwendet werden.
- Das Nietgerät soll in trockenem, verschlossenem Raum und für Kinder nicht erreichbar aufbewahrt werden.

- Όταν δεν χρησιμοποιείται και σε εργασίες συντήρησης στο εργαλείο τυφλών πριτσινιών, η επαναφορτιζόμενη μπαταρία πρέπει να αφαιρείται πάντα.
- Το εργαλείο τυφλών πριτσινιών δεν επιτρέπεται να χρησιμοποιηθεί ως κρουστικό εργαλείο.
- Το εργαλείο τυφλών πριτσινιών πρέπει να φυλάσσεται σε στεγνό, σφραγισμένο χώρο που δεν είναι προσβάσιμος σε παιδιά.
- Κατά την εργασία με το εργαλείο τυφλών πριτσινιών φοράτε πάντα γυαλιά προστασίας. Συνιστάται ατομικός εξοπλισμός προστασίας όπως ενδυμασία προστασίας, γάντια, κράνος ασφαλείας, αντισθητικά υποδήματα, προστασία της ακοής και ασφάλεια έναντι πτώσης.
- Οι οπές αερισμού για τον κινητήρα δεν επιτρέπεται να σφραγίζονται, μην τοποθετείτε αντικείμενα μέσα.
- Κατά τη φύλαξη, το εργαλείο τυφλών πριτσινιών πρέπει να ασφαρίζεται έναντι πτώσης.
- Σε επισκευές, χρησιμοποιείτε μόνο γνήσια ανταλλακτικά.
- Οι επισκευές πρέπει να εκτελούνται αποκλειστικά από έναν κατάλληλο ειδικό. Σε περίπτωση αμφιβολίας πρέπει να στέλνεται το εργαλείο τυφλών πριτσινιών στον κατασκευαστή.
- Μην εργάζεστε χωρίς υλικό αρμών! Το τυφλό πριτσίνι μπορεί να εκπιναχθεί από το εργαλείο τυφλών πριτσινιών! Μην στρέφετε ποτέ το εργαλείο τυφλών πριτσινιών προς τον εαυτό σας ή άλλους!
- Το πλήρες δοχείο συλλογής (αρ. 32) πρέπει να είναι πάντα βιδωμένο όταν λειτουργεί το εργαλείο τυφλών πριτσινιών.

## 1.6 Προβλεπόμενη χρήση

- Ασφαλίστε τη φορτισμένη επαναφορτιζόμενη μπαταρία σωστά μέσα στο εργαλείο τυφλών πριτσινιών.
- Επιλέξτε στόμιο σύμφωνα με τον πίνακα 1.4.
- Για το βίδωμα του στομίου, ενεργοποιήστε τον διακόπτη και μετακινήστε τον μέχρι την πίσω τελική θέση.
- Στη συνέχεια αφαιρέστε την επαναφορτιζόμενη μπαταρία. Βιδώστε το στόμιο και σφίξτε το με το παραδιδόμενο κλειδί γερά. Τοποθετήστε πάλι την επαναφορτιζόμενη μπαταρία και ενεργοποιήστε σύντομα τον διακόπτη.

## 1.7 Θέση σε λειτουργία

- Η πίεση του διακόπτη ενεργοποιεί τη διαδικασία πριτσινώματος.
- Όταν επιτευχθεί η πίσω τελική θέση, σταματά αυτόματα η διαδικασία έλξης.
- Αφού αφηθεί ο διακόπτης επανέρχεται ο μηχανισμός έλξης αυτόματα στην μπροστινή αρχική θέση.
- Η απόρριψη του σπασμένου πείρου του πριτσινιού γίνεται γέρνοντας προς τα πίσω το μηχανήμα μέσα στο δοχείο συλλογής ή προς τα εμπρός μέσα από το στόμιο.
- Το εργαλείο τυφλών πριτσινιών διαθέτει μία προστασία έναντι υπερφόρτωσης. Σε περίπτωση υπερφόρτωσης, π.χ. κατά την τοποθέτηση πριτσινιών, τα οποία είναι εκτός του εύρους λειτουργίας, διακόπεται η διαδικασία πριτσινώματος κάτι που υποδεικνύεται καθώς αναβοσβήνουν οι 3 LEDs φωτισμού. Σε αυτές τις περιπτώσεις αφαιρέστε και επαναποθετήστε την επαναφορτιζόμενη μπαταρία. Πιέζοντας τον διακόπτη τίθεται στην αρχική θέση το εργαλείο τυφλών πριτσινιών και στη συνέχεια είναι πάλι έτοιμο για λειτουργία.

BULB-TITE® Ø (mm)	Υλικό κατασκευής πριτσινιού	Στόμιο	Αρ. προϊόντος	Χιτώνιο πίεσης	Αρ. προϊόντος	Σια- γόνες τσοκ	Αρ. προϊόντος
4	Αλουμίνιο/αλουμίνιο	17/26 BT*	2953700	5	3555900	4	3248100
5,2	Αλουμίνιο/αλουμίνιο	17/32 BT*	3585900				
6,3	Αλουμίνιο/αλουμίνιο, χάλυβας/ χάλυβας	17/42 BT*	2953800	5	2339300		
7,7	Αλουμίνιο/αλουμίνιο	17/48 BT*	4432300				

MEGA GRIP® Ø (mm)	Υλικό κατασκευής πριτσινιού	Στόμιο	Αρ. προϊόντος	Χιτώνιο πίεσης	Αρ. προϊόντος	Σια- γόνες τσοκ	Αρ. προϊόντος
4,8	Αλουμίνιο/ αλουμίνιο, χάλυβας/ χάλυβας, Ανοξειδωτος χάλυβας	17/31 MG*	143 4993	5	3555900	4	2480500
6,4	Αλουμίνιο/ αλουμίνιο, χάλυβας/ χάλυβας, Ανοξειδωτος χάλυβας	17/41 MG*	143 4865	5	2339300		

\* διατίθεται ως ειδικό αξεσουάρ. Στόμια σε επιμηκυσμένη έκδοση και περαιτέρω ειδικές εκδόσεις παραδίδονται κατόπιν παραγγελίας.

## 1.5 Υποδείξεις ασφαλείας



**Προσοχή:** Για την προστασία από ηλεκτροπληξία, κίνδυνο τραυματισμού και πυρκαγιάς πρέπει να τηρούνται οι εξής κανονισμοί ασφαλείας:

- Το εργαλείο τυφλών πριτσινιών προορίζεται αποκλειστικά για την επεξεργασία τυφλών πριτσινιών!
- Μην υπερφορτώνετε το εργαλείο τυφλών πριτσινιών. Εργάζεστε στο προδιαγραφόμενο εύρος ισχύος.
- Μην χρησιμοποιείτε ποτέ το εργαλείο τυφλών πριτσινιών σε υγρό περιβάλλον ή κοντά σε εύφλεκτα υγρά και αέρια. Κίνδυνος έκρηξης!
- Προσέξτε να εφαρμόζει καλά η επαναφορτιζόμενη μπαταρία στη λαβή.

- Beim Arbeiten mit dem Nietgerät stets Schutzbrille tragen. Persönliche Schutzausrüstung wie Schutzkleidung, Handschuhe, Sicherheitshelm, rutschfeste Schuhe, Gehörschutz und Sicherung gegen Absturz wird empfohlen.
- Die Lüftungslöcher für den Motor dürfen nicht verschlossen werden; keine Gegenstände hineinstecken.
- Beim Ablegen ist das Nietgerät gegen Herunterfallen zu sichern.
- Bei Reparaturen nur Originalersatzteile verwenden.
- Reparaturen sind nur durch eine geeignete Fachkraft auszuführen. Im Zweifelsfall ist das Nietgerät an den Hersteller einzusenden.
- Nicht ohne Fügegut arbeiten! Der Blindniet kann vom Gerät wegspringen! Nietgerät nie gegen sich oder andere richten!
- Das Teil 32 (Auffangbehälter, kompl.) muss beim Betrieb des Nietgerätes stets aufgeschraubt sein.

## 1.6 Inbetriebnahme

- Geladenen Akku lagerichtig in Gerät einrasten.
- Mundstück – gemäß Tabelle 1.4 – wählen und aufschrauben (17/45 in Arbeitsposition).
- **Achtung:** Die Lüftungslöcher für den Motor dürfen nicht verschlossen werden; keine Gegenstände hineinstecken.

## 1.7 Arbeitsweise

- Drücken des Schalters löst den Nietvorgang aus.
- Nach Loslassen des Schalters läuft der Zugmechanismus automatisch in die Ausgangs- lage zurück.
- Entsorgung des abgerissenen Nietdornes erfolgt durch Kippen nach hinten in den Auffangbehälter oder nach vorn durch das Mundstück.
- Das Gerät ist mit einem Überlastschutz ausgerüstet. Bei Überlastung wird der Nietvorgang unterbrochen und optisch durch die rote Leuchte angezeigt. In diesem Fall muß der Schalter losgelassen werden, damit das Gerät in die Ausgangsstellung zurücklaufen kann.
- Der Akku hält seine Leistung relativ konstant und fällt dann plötzlich ab, so daß nur noch ca. 2 – 3 Blindniete gesetzt werden können. Hierbei ist sichergestellt, daß der Zugmechanismus immer seine Ausgangsstellung erreicht, nachdem der Betätigungsschalter losgelassen wird.

## 1.8 Wartung

Die Wartung des Gerätes beschränkt sich nur auf den kompletten Futtermechanismus sowie dessen Verschleißteile:

- Akku vom Blindnietgerät abnehmen.
- Teil 2 (Stahlhülse) mit Maulschlüssel SW 27 abschrauben und reinigen. Auf Ablagerungen in der Spitze der Stahlhülse achten.
- Teil 3 (Futtergehäuse) mit Maulschlüssel SW 17 vom Zwischenstück lösen.
- Teil 4 (Futterbacken) entnehmen, reinigen und Gleitflächen ölen; bei Verschleiß erneuern.
- Montage in umgekehrter Reihenfolge; alle Teile fest verschrauben!

**Eine regelmäßige Wartung verlängert die Nutzungsdauer Ihrer hochwertigen RIVIT-Geräte und sollte spätestens alle 2 Jahre durch eine autorisierte Werkstatt oder den RIVIT Service durchgeführt werden. Bei intensiver Nutzung der Geräte wird eine vorzeitige Wartung empfohlen.**

## 2. Schnellladegerät - Akku

### 2.1 Technische Daten

#### 2.1.1 Schnellladegerät

Typ: 12355/12356  
 Eingangsspannung: 220-240V~/50-60Hz  
 Ausgangsspannung: 14,4 V   
 Ausgangsstrom: 1,5 A max.  
 Gewicht: 0,6 kg

#### 2.1.2 Akku

Nennspannung: 14,4 V   
 Zellenzahl: 4/8 Stück  
 Zellenart: Li-Ion  
 Kapazität: 1,3 Ah / 2,6 Ah  
 Gewicht: 0,35 kg / 0,5 kg

## 1.4 Αντιστοιχία στομίου

Πριτσίνι Ø (mm)	Υλικό κατασκευής πριτσινιού	Στόμιο	Αρ. προϊό- ντος	Χιτώνιο πίεσης	Αρ. προϊόντος	Σια- γόνες τσοκ	Αρ. προϊόντος
2,4	Αλουμίνιο	17/18*	1723000	5	3555900	4	2309400
3,2	Αλουμίνιο CAP®, χαλκός CAP®	17/18*	1723000				
3 και 3,2	Αλουμίνιο, χαλκός, χάλυβας, ανοξεί- δωτος χάλυβας, Stinox, αλουμίνιο/ αλουμίνιο, αλου- μίνιο PG, χάλυβας PG, ανοξείδωτος χάλυβας PG	17/24*	1723300				
4	Αλουμίνιο, χαλκός, αλουμίνιο CAP®, χαλκός CAP®	17/24*	1723400				
4	Χάλυβας, αλου- μίνιο/αλουμίνιο, αλουμίνιο PG	17/27*	1723500				
4	Ανοξείδωτος χάλυ- βας, Stinox, χάλυ- βας PG, ανοξείδω- τος χάλυβας PG	17/29*	1723500				
4,8 και 5	αλουμίνιο, αλουμί- νιο CAP®, χαλκός CAP®, αλουμίνιο PG	17/29*	1723500				
4,8 και 5	Χάλυβας, αλουμί- νιο/αλουμίνιο	17/32	1723600				
4,8 και 5	Χάλυβας PG, ανο- ξείδωτος χάλυβας PG, G-Bulb	17/36	1723700				
6	Αλουμίνιο	17/36	1723700				
6	Χάλυβας	17/40	2466600	5	2339300	4	2309400
6,4	Αλουμίνιο	17/40	2466600				
6,4	Χάλυβας, PG-Χά- λυβας, Αλουμίνιο/ Αλουμίνιο	17/45	2305800				
8	Αλουμίνιο	17/45	2305800				

\* διατίθεται ως ειδικό αξεσουάρ. Στόμια σε επιμηκυμένη έκδοση και περατιέρω ειδικές εκδόσεις παραδίδονται κατόπιν παραγγελίας.

## 1. Πιστολέτο τυφλών πριτσινιών

### 1.1 Εύρος λειτουργίας

Πριτσίνι	τυπικού τυφλού πριτσινιού			G-Bulb όλα τα κατασκευαστικά υλικά	BULB-TITE® όλα τα κατασκευαστικά υλικά	MEGA GRIP® όλα τα κατασκευαστικά υλικά
	όλα τα κατασκευαστικά υλικά	αλουμίνιο	χάλυβας			
∅ (mm)	έως 6,4	έως 8	4,8 - 6,4	έως 4,8	έως 7,7	έως 6,4

Για την αποφυγή φραξίματος, συνιστάται να χρησιμοποιείτε τα αντίστοιχα χιτώνια πίεσης σύμφωνα με τον πίνακα 1.4!

### 1.2 Εξοπλισμός / αξεσουάρ

Στόμια: 17/45 σε θέση λειτουργίας  
17/36, 17/40 και 17/32 στον γεμιστήρα  
Κλειδί: SW 12 (κάλυμμα του γεμιστήρα στομίου)  
Κρεμαστάρι: πτυσσόμενο μέσα στο περίβλημα  
Επαναφορτιζόμενη  
μπαταρία ταχείας αλλαγής: 14,4 V

### 1.3 Τεχνικά χαρακτηριστικά

Βάρος: 2,0 kg (με επαναφορτιζόμενη μπαταρία)  
Διαδρομή συσκευής: 20 mm  
Κινητήρας: Κινητήρας συνεχούς ρεύματος 14,4 V  
Δύναμη πριτσινώματος: 14.000 N  
Εκπομπή θορύβου: L<sub>pa</sub> 78,5 dB  
Αβεβαιότητα μέτρησης K = 3dB  
Κραδασμοί: < 2,5 m/s<sup>2</sup>  
Αβεβαιότητα μέτρησης K = 1,5 m/s<sup>2</sup>

## 2.2 Sicherheitshinweise

### 2.2.1 Schnellladegerät

Achtung! 

Zum Schutz vor elektrischem Schlag, Verletzungs- und Brandgefahr müssen folgende Sicherheitsmaßnahmen beachtet werden:

- Das Ladegerät ist ausschließlich zum Laden von RIVIT-Akkus bestimmt.
- Stecker, Anschlussleitung und Ladegerät sind regelmäßig zu kontrollieren und bei Beschädigung durch den Service oder durch eine autorisierte Elektrofachkraft zu reparieren.
- Bei Reparaturen nur Originalanschlussleitungen und Originalersatzteile verwenden.
- Ladegerät nie in feuchter/nasser Umgebung oder in der Nähe von brennbaren Flüssigkeiten und Gasen benutzen. **Explosionsgefahr!**
- Für den Ladevorgang ist das Ladegerät aus der Verpackung zu entnehmen. Der RIVIT-Akku ist lagerichtig (+Pol zu +Pol) mit geringem Kraftaufwand in das Ladegerät zu stecken.
- Laden Sie niemals nicht aufladbare Batterien.
- Das Ladegerät soll in einem trockenen, verschlossenen Raum und für Kinder nicht erreichbar aufbewahrt werden.
- Es dürfen wegen Kurzschlussgefahr keine Metallteile in den Akkuschacht gelangen.
- Wird das Ladegerät an der Wand montiert, ist darauf zu achten, dass der Akku nicht durch äußere Einflüsse (z.B. Erschütterungen) aus dem Ladegerät fallen kann.
- Das Ladegerät ist nur für die Verwendung bis zu einer Höhe von 2.000 Meter über NN bestimmt.
- Dieses Ladegerät ist nicht dafür bestimmt, durch Personen mit eingeschränkten physischen, sensorischen oder geistigen Fähigkeiten oder mangels Erfahrung oder Wissen benutzt zu werden, es sei denn, sie werden durch eine für Sicherheit zuständige Person beaufsichtigt oder erhalten von ihr Anweisungen, wie das Ladegerät zu benutzen ist.

## 2.2.2 Akku

Achtung! 

Zum Schutz vor elektrischem Schlag, Verletzungs- und Brandgefahr müssen folgende Sicherheitsmaßnahmen beachtet werden:

- Keine beschädigten Akkus laden.
- Keine verschmutzten oder nassen Akkus in das Ladegerät stecken.
- Keinesfalls dürfen Akkus in den Müll, in das Feuer oder Wasser gelangen.
- Keine Akkus mit einer Temperatur unter 0°C laden!

## 2.3 Ladevorgang

- Es dürfen nur RIVIT-Akkus mit einer Temperatur von 0°C bis 40°C geladen werden!
- Schnellladegerät aus der Verpackung entnehmen und an die Netzspannung anschließen.  
**Die auf dem Typenschild angegebene Spannung unbedingt beachten!**
- Der RIVIT-Akku ist lagerichtig (+Pol zu +Pol) mit geringem Kraftaufwand in das Ladegerät zu stecken.
- Der Ladevorgang wird automatisch gestartet.

### Funktionsanzeigen

Dauernd grün	Akku voll/Erhaltungsladung
Blinkend grün	Akku wird geladen
Dauernd rot	Ladetemperatur unzulässig
Blinkend rot	Akku defekt

### Ladezeiten

Akkutyp	Artikel-Nr.	Ladezeit*
1,3 Ah	143 4921	ca. 50 min.
2,6 Ah	145 7269	ca. 100 min.

\*Die Ladezeiten können in Abhängigkeit von der Restkapazität und der Akkutemperatur abweichen.

## Πίνακας περιεχομένων

<b>1. Πιστολέτο τυφλών πριτσινιών .....</b>	<b>152</b>
1.1 Εύρος λειτουργίας .....	152
1.2 Εξοπλισμός / αξεσουάρ .....	152
1.3 Τεχνικά χαρακτηριστικά .....	152
1.4 Αντιστοιχία στομίου .....	153
1.5 Υποδείξεις ασφαλείας .....	154
1.6 Προβλεπόμενη χρήση .....	155
1.7 Θέση σε λειτουργία .....	155
1.8 Συντήρηση .....	156
<b>2. Ταχυφορτιστής - Επαναφορτιζόμενη μπαταρία .....</b>	<b>156</b>
2.1 Τεχνικά χαρακτηριστικά .....	156
2.1.1 Ταχυφορτιστής .....	156
2.1.2 Επαναφορτιζόμενη μπαταρία .....	156
2.2 Υποδείξεις ασφαλείας .....	157
2.2.1 Ταχυφορτιστής .....	157
2.2.2 Επαναφορτιζόμενη μπαταρία .....	158
2.3 Διαδικασία φόρτισης .....	158
2.4 Χειρισμός της επαναφορτιζόμενης μπαταρίας .....	159
2.5 Προστασία του περιβάλλοντος .....	159
<b>3. Επισκευή .....</b>	<b>159</b>
<b>4. Αποκατάσταση βλαβών .....</b>	<b>160</b>
4.1 Το τυφλό πριτσίνι δεν τοποθετείται .....	160
4.2 Δεν πραγματοποιείται απόρριψη πείρων πριτσινιών .....	160
4.3 Η κόκκινη λυχνία υποδεικνύει σφάλμα .....	160
<b>5. Εγγύηση .....</b>	<b>161</b>
<b>6. Δήλωση συμμόρφωσης CE .....</b>	<b>162</b>

## 6. Prohlášení o shodě pro označení CE

Prohlašujeme na svou výhradní odpovědnost, že výrobky jsou v souladu s následujícími normami a směrnicemi:

- DIN EN 62841-1:2016-07
- 2006/42/ES
- 2014/35/EU
- 2014/30/EU

Technickou dokumentaci vypracovala společnost:  
**RIVIT S.r.l.**

**Via Marconi, 20 - Loc. Ponte Rizzoli  
40064 Ozzano dell'Emilia (Bologna) - Itálie**

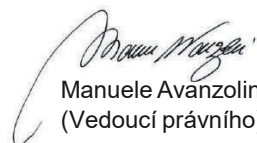
  
Manuele Avanzolini  
(Vedoucí právního)

## 2.4 Handhabung des Akkus

**Achtung!** 

**Wird der Akku länger als 21 Tage nicht benutzt, schaltet sich der Akku selbstständig ab, um sich vor Tiefentladung zu schützen. Aktivieren Sie den Akku vor einer erneuten Nutzung, in dem Sie den Akku für ca. 2 Minuten in das Ladegerät stecken.**

- Um eine optimale Akkuladung zu erhalten, nur abgekühlte Akkus in das Ladegerät stecken.
- Der RIVIT-Akku lässt sich ca. 1000 mal aufladen und erreicht seine volle Leistung erst nach mehreren Aufladungen.
- Stecken Sie den Akku nicht nach jedem Gebrauch wieder in das Ladegerät.
- Laden Sie den Akku erst dann, wenn der Akku leer ist und kein Niet mehr gesetzt werden kann. Nur bei längerem Nichtgebrauch nachladen.
- Wesentlich verkürzte Akku-Betriebszeiten nach sachgemäßer Aufladung deuten darauf hin, dass der Akku ersetzt werden muss.
- Akkus frostsicher und trocken aufbewahren. Der optimale Einsatztemperaturbereich liegt zwischen 10°C und max. 50°C.

## 2.5 Umweltschutz

Müssen Akkus erneuert werden, sind folgende Punkte zu beachten:

- Geben Sie verbrauchte RIVIT-Akkus Ihrem Händler oder RIVIT zum Recycling zurück.
- Keinesfalls dürfen verbrauchte Akkus in den Müll, in das Feuer oder Wasser gelangen!

**Achtung!** 

**In den anderen EU-Ländern ist nach den jeweils länderspezifischen Vorschriften zur Umsetzung der EU-Richtlinie zu verfahren.**

- Gemäß EU-Richtlinie 2014/30/EU (WEEE) ist dieses Gerät unter der WEEE-Reg.-Nr. DE 45695505 in Deutschland erfasst. Ab einer 8-stelligen Serien-Nr. erfolgt die vorschriftsge- mäßige Entsorgung durch kostenfreie Rücksendung an RIVIT.

## 3. Reparatur

Garantiereparaturen werden grundsätzlich vom Hersteller durchgeführt. Reparaturen außerhalb der Garantiezeit sind nur von fachkundigem Personal auszuführen. Nichtbeachtung von Montage- und Einstellvorschriften als auch nicht-fachkundiger Umgang können zu schwerwiegenden Schäden am Nietgerät führen. Im Zweifelsfall ist das Nietgerät an den Lieferer oder RIVIT einzusenden.

## 4. Behebung von Störungen

### 4.1 Blindniet wird nicht gesetzt

Ursachen	Abhilfe
Akku abgeschaltet, da länger als 21 Tage nicht genutzt	Akku für 2 Minuten in das Ladegerät stecken (siehe 2.4)
Akku leer	laden; wenn erforderlich erneuern
Futterbacken (Nr. 4) verschmutzt bzw. stumpf	reinigen und Gleitflächen ölen bzw. erneuern (siehe 1.8)
Futtermechanismus lose	festschrauben (siehe 1.8)
Druckfeder erlahmt (Nr. 6)	erneuern
Bei Betätigen des gelben Betätigungsknopfes keine Funktion (rote Leuchtanzeige)	(siehe 4.3)

### 4.2 Keine Nietdorn-Entsorgung

Ursachen	Abhilfe
falsches Mundstück (Nr. 1) verwendet	gem. Tabelle austauschen (siehe 1.4)
Mundstück verschlissen (Nr. 1)	erneuern
Dorn mit Futterbacken (Nr. 4) verkeilt	Dorn lösen, Futterbacken und Futtergehäuse reinigen und Gleitflächen ölen bzw. Futterbacken erneuern (siehe 1.8)
Stahlhülse (Nr. 2) innen verschmutzt	reinigen (siehe 1.8)
Auffangbehälter (Nr. 32) voll	abschrauben und entleeren
Durchgang verstopft	verklemmte Dorne entfernen und nachfolgend auf einwandfreien Auswurf achten (siehe 1.8)

### 4.3 Rote Leuchte zeigt Fehler an

#### Beim Betätigen des Betätigungsknopfs

Ursachen	Abhilfe
Nietgerät nicht in vorderer Endlage	Betätigungsknopf loslassen

## Během tahu

Příčiny	Náprava
přetížení	dodržujte pracovní rozsah podle tabulky (viz 1.4.)
přehřátí elektroniky	nechte přístroj na vzduchu vychladnout
vybitý akumulátor	nabijte resp. vyměňte

## Po uvolnění ovládacího tlačítka

Příčiny	Náprava
nedosažena přední koncová poloha	pevně zašroubujte mechanismus čelistí (viz 1.8 a 4.2)

## Pozor!



Vyskytnou-li se poruchy, které jsou signalizovány červenou kontrolkou a které nelze odstranit podle výše uvedeného popisu, musí nýtovací přístroj opravit odborník nebo se přístroj musí zaslat výrobci.

## 5. Záruka

Platí záruční podmínky v aktuálně platném znění, které můžete shlédnout pod následujícím odkazem: [www.rivit.it](http://www.rivit.it)



## 4. Odstraňování poruch

### 4.1 Trhací nýt se nevsazuje

Příčiny	Náprava
akumulátor je vypnutý, protože se nepoužíval déle než 21 dnů	vložte akumulátor na 2 minuty do nabíječky (viz 2.4).
vybitý akumulátor	nabijte; v případě potřeby vyměňte
znečištěné resp. tupé čelisti (č. 4)	vyčistěte a naolejujte kluzné plochy resp. vyměňte (viz 1.8)
uvolněný mechanismus čelistí	utáhněte (viz 1.8)
ochablá tlačná pružina (č. 6)	vyměňte
při stisknutí žlutého ovládacího tlačítka se neprovede žádná funkce (červená kontrolka)	(viz 4.3)

### 4.2 Nýtovací trny se neodvádí

Příčiny	Náprava
použita nesprávná špička (č. 1)	zaměňte podle tabulky (viz 1.4.)
opotřebovaná špička (č. 1)	vyměňte
trn zaklíněný v čelistech (č. 4)	uvolněte trn, vyčistěte čelisti a pouzdro sklíčidla a naolejujte kluzné plochy resp. vyměňte čelisti (viz 1.8)
ocelové pouzdro (č. 2) uvnitř znečištěné	vyčistěte (viz 1.8)
záchytná nádoba (č. 32) plná	vyšroubujte a vyprázdněte
ucpaný průchod	odstraňte vzpříčené trny a potom dbejte na bezvadné vyhazování (viz 1.8)

### 4.3 Červená kontrolka signalizuje závadu

#### Při stisknutí ovládacího tlačítka

Příčiny	Náprava
nýtovací přístroj není v přední koncové poloze	uvolněte ovládací tlačítko

### Während des Zugvorgangs

Ursachen	Abhilfe
Überlastung	Arbeitsbereich gemäß Tabelle einhalten (siehe 1.4)
Überhitzung der Elektronik	Nietgerät an der Luft abkühlen lassen
Akku leer	laden bzw. erneuern

### Nach Loslassen des Betätigungsknopfs

Ursachen	Abhilfe
vordere Endlage wird nicht erreicht	Futtermechanismus fest verschrauben (siehe 1.8 und 4.2)

### Achtung!

Treten Störungen auf, die durch die rote Leuchte angezeigt werden und sich nicht wie zuvor beschrieben beheben lassen, ist das Nietgerät nur von einer Fachkraft zu reparieren oder an den Hersteller einzuschicken.

## 5. Garantie

Es gelten die Garantiebedingungen in der jeweils gültigen Fassung, die unter folgendem Link eingesehen werden können: [www.rivit.it](http://www.rivit.it)

## 6. CE Konformitätserklärung

Wir erklären in alleiniger Verantwortung, dass die Produkte mit den folgenden Normen und Richtlinien übereinstimmen:

- DIN EN 62841-1:2016-07
- 2006/42/EG
- 2014/35/EU
- 2014/30/EU

Technische Dokumentation erhältlich von:

**RIVIT S.r.l.**

**Via Marconi, 20 - Loc. Ponte Rizzoli  
40064 Ozzano dell'Emilia (Bologna) - Italien**

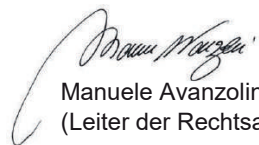

Manuele Avanzolini  
(Leiter der Rechtsabteilung)

## 2.4 Manipulace s akumulátorem

**Pozor!** 

**Pokud se akumulátor déle než 21 dní nepoužívá, tak se automaticky vypne, aby se ochránil před hlubokým vybitím. Před dalším použitím akumulátor aktivujte vložením do nabíječky na cca 2 minuty.**

- Pro zachování optimálního nabití akumulátoru vkládejte do nabíječky jen vychladlé akumulátory.
- Akumulátor RIVIT lze nabit cca 1000krát, přičemž svého plného výkonu dosáhne až po několikerém dobití.
- Nedávejte akumulátor do nabíječky po každém použití.
- Nabíjejte akumulátor až tehdy, je-li prázdný a již nelze vsadit žádný nýt. Dobíjejte jej jen při delším nepoužívání.
- Pokud jsou provozní doby akumulátoru i po náležitě provedeném nabití výrazně kratší, je nutné akumulátor vyměnit.
- Uchovávejte akumulátory v suchu a chraňte před mrazem. Optimální teplotní rozsah pro použití se pohybuje od 10 °C do max. 50 °C.

## 2.5 Ochrana životního prostředí

Pokud se musí akumulátory vyměnit, je třeba dodržovat následující body:

- Použité akumulátory RIVIT odevzdejte svému prodejci nebo firmě RIVIT k recyklaci.
- V žádném případě se použité akumulátory nesmí dostat do komunálního odpadu, ohně či vody!

**Pozor!** 

**V ostatních zemích EU se musí postupovat podle platných národních předpisů pro realizaci směrnice EU.**

- Podle směrnice EU 2014/30/EU (WEEE) je tento přístroj v Německu evidován pod registračním číslem WEEE DE 45695505. U přístrojů od 8místných sériových čísel se řádná likvidace provádí prostřednictvím bezplatného zaslání zpět firmě RIVIT.

## 3. Oprava

Záruční opravy provádí zásadně výrobce. Opravy mimo záruční dobu smí provádět jen odborníci. Nedodržení předpisů k montáži a nastavení nebo neodborné zacházení může mít za následek vážné poškození nýtovacího přístroje. V případě pochybností zašlete nýtovací přístroj dodavateli nebo firmě RIVIT .

## 2.2.2 Akumulátor

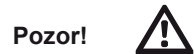

**Pozor!**

**Pro ochranu před zasažením elektrickým proudem, před poraněním a před vznikem požáru je nutné dodržovat následující bezpečnostní opatření:**

- Nenabíjejte poškozené akumulátory.
- Nevkládejte do nabíječky znečištěné nebo mokré akumulátory.
- V žádném případě se akumulátory nesmí dostat do komunálního odpadu, ohně či vody.
- Nenabíjejte akumulátory o teplotě nižší než 0°C!

## 2.3 Nabíjení

- Nabíjet lze pouze akumulátory RIVIT o teplotě od 0°C do 40°C!
- Vyjměte nabíječku pro rychlé nabíjení z obalu a zapojte ji do sítě. Bezpodmínečně dodržujte napětí uvedené na typovém štítku!
- Akumulátor RIVIT pouze nepatrným tlakem zasuňte do nabíječky tak, aby souhlasily polohy pólů (kladný pól ke kladnému pólu).
- Nabíjení se spustí automaticky.

### Funkční ukazatele

nepřerušovaná zelená	akumulátor je nabitý/udržovací náboj
blikající zelená	akumulátor se nabíjí
nepřerušovaná červená	nepřípustná teplota nabíjení
blikající červená	vadný akumulátor

### Doby nabíjení

Typ akumulátoru	Č. artiklu	Doba nabíjení*
1,3 Ah	4207600	cca 50 min.
2,6 Ah	4207700	cca 100 min.

\*Doby nabíjení se mohou lišit v závislosti na zbývající kapacitě a teplotě akumulátoru.

## Inhoudsopgave

<b>1. Blindklinkpistool .....</b>	<b>68</b>
1.1 Werkbereik .....	68
1.2 Uitrusting/toebehoren .....	68
1.3 Technische gegevens .....	68
1.4 Indeling mondstukken .....	69
1.5 Veiligheidsinstructies .....	70
1.6 Beoogd gebruik .....	71
1.7 Ingebruikname .....	71
1.8 Onderhoud .....	72
<b>2. Snellader – accu .....</b>	<b>72</b>
2.1 Technische gegevens .....	72
2.1.1 Snellader .....	72
2.1.2 Accu .....	72
2.2 Veiligheidsinstructies .....	73
2.2.1 Snellader .....	73
2.2.2 Accu .....	74
2.3 Laadproces .....	74
2.4 Gebruik van de accu .....	75
2.5 Milieubescherming .....	75
<b>3. Reparatie .....</b>	<b>75</b>
<b>4. Verhelpen van storingen .....</b>	<b>76</b>
4.1 De blindklinknagel wordt niet gezet .....	76
4.2 Geen afvoer van trekpenen .....	76
4.3 Rood lampje geeft fout aan .....	76
<b>5. Garantie .....</b>	<b>77</b>
<b>6. CE-verklaring van overeenstemming .....</b>	<b>78</b>

## 1. Blindklinkpistool

### 1.1 Werkbereik

Blind - klink- nagel	Standaard blindklinknagel			G-Bulb alle materialen	BULB-TITE® alle materialen	MEGA GRIP® alle materialen
	alle materi- alen	aluminium	staal			
Ø (mm)	tot 6,4	tot 8	4,8 - 6,4	tot 4,8	tot 7,7	tot 6,4

**Om verstoppingen te voorkomen, wordt aanbevolen de passende drukkussen volgens tabel 1.4 te gebruiken!**

### 1.2 Uitrusting/toebehoren

Mondstukken:	17/45 in werkpositie 17/36, 17/40 en 17/32 in het magazijn
Sleutel:	SW 12 (afdekking van het mondstukkenmagazijn)
Ophangoog:	inklapbaar in de behuizing
Snelwisselaccu:	14,4 V

### 1.3 Technische gegevens

Gewicht:	2,0 kg (met accu)
Arbeidsslag:	20 mm
Aandrijving:	gelijkstroommotor 14,4 V
Zetkracht:	14.000 N
Geluidsemissie:	L <sub>pa</sub> 78,5 dB meetonzekerheid K = 3dB
Trillingen:	< 2,5 m/s <sup>2</sup> meetonzekerheid K = 1,5 m/s <sup>2</sup>

## 2.2 Bezpečnostní pokyny

### 2.2.1 Nabíječka pro rychlé nabíjení

**Pozor!** 

**Pro ochranu před zasažením elektrickým proudem, před poraněním a před vznikem požáru je nutné dodržovat následující bezpečnostní opatření:**

- Nabíječka je určena výhradně k nabíjení akumulátorů RIVIT.
- Pravidelně kontrolujte zástrčku, přípojné vedení i nabíječku a v případě poškození je nechte opravit v servisu nebo autorizovaným specialistou pro elektrická zařízení.
- Při opravách používejte pouze originální přípojné vedení a originální náhradní díly.
- Nabíječku nikdy nepoužívejte ve vlhkém/mokrém prostředí či v blízkosti hořlavých tekutin a plynů. Nebezpečí výbuchu!
- Pro nabíjení je nutné nabíječku vyjmout z obalu. Akumulátor RIVIT pouze nepatrným tlakem zasuňte do nabíječky tak, aby souhlasily polohy pólů (kladný pól ke kladnému pólu).
- Nikdy nenabíjejte akumulátory, které nejsou dobíjecí.
- Nabíječku skladujte v suchém, uzavřeném prostoru mimo dosah dětí.
- Z důvodu nebezpečí vzniku zkratu se nesmí do přihrádky na akumulátor dostat žádné kovové části.
- Pokud nabíječku montujete na stěnu, dbejte na to, aby akumulátor nemohl působením vnějších vlivů (např. otřesů) z nabíječky vypadnout.
- Nabíječka je určena jen pro použití do nadmořské výšky 2 000 metrů.
- Tato nabíječka není určena k použití osobami s omezenými fyzickými, senzorickými nebo duševními schopnostmi nebo s nedostatečnými zkušenostmi nebo znalostmi, pokud na ně nebudou dohlížet odpovědné osoby nebo pokud od nich neobdrží pokyny, jak přístroj používat.

## 1.8 Údržba

Údržba přístroje se omezuje pouze na kompletní sklídlový mechanismus i na jeho součásti podléhající rychlému opotřebení:

- Akumulátor sejmout z nýtovacího přístroje
- díl 2 (ocelová dutinka) pomocí stranového klíče s otvorem klíče 27 odšroubovat a vyčistit. Pozor na usazeniny ve špičce ocelové dutinky.
- díl 3 (pouzdro sklíčidla) pomocí stranového klíče s otvorem klíče 17 uvolnit od mezikusu.
- díl 4 (sklíčidlová čelist) sejmout, očistit a kluzné plochy naolejovat. Při opotřebení vyměnit.
- Montáž v obráceném pořadí. Všechny díly pevně přišroubovat.

**Pravidelná údržba prodlouží dobu životnosti vašich vysoce kvalitních přístrojů RIVIT a měla by se nechat provést nejpozději po 2 letech v autorizované dílně nebo v servisu RIVIT. Při intenzivním používání přístrojů doporučujeme provést údržbu dřív.**

## 2. Nabíječka pro rychlé nabíjení akumulátoru

### 2.1 Technické údaje

#### 2.1.1 Nabíječka pro rychlé nabíjení

Typ:	12355/12356
Vstupní napětí:	220-240V~/50-60Hz
Výstupní napětí:	14,4 V 
Výstupní proud:	max. 1,5 A
Hmotnost:	0,6 kg

#### 2.1.2 Akumulátor

Jmenovité napětí:	14,4 V 
Počet článků:	4/8 kusů
Druh článků:	Li-Ion
Kapacita:	1,3 Ah / 2,6 Ah
Hmotnost:	0,35 kg / 0,5 kg

## 1.4 Indeling mondstukken

Blindklink-nagel Ø (mm)	Te klinken materiaal	Mondstuk	Artikelnr.	Drukbus	Artikelnr.	Trekbecken	Artikelnr.
2,4	aluminium	17/18*	1723000	5	3555900	4	2309400
3,2	CAP®-aluminium, CAP®-Cu	17/18*	1723000				
3 en 3,2	aluminium, Cu, staal, rvs, Stinox, aluminium/aluminium, PG-aluminium, PG-staal, PG-rvs	17/24*	1723300				
4	aluminium, Cu, CAP®-aluminium, CAP®-Cu	17/24*	1723400				
4	staal, aluminium/aluminium, PG-aluminium	17/27*	1723500				
4	rvs, Stinox, PG-staal,	17/29*	1723500				
4,8 en 5	aluminium, CAP®-aluminium, CAP®-Cu, PG-	17/29*	1723500				
4,8 en 5	staal, aluminium/aluminium	17/32	1723600				
4,8 en 5	PG-staal, PG-rvs, G-	17/36	1723700				
6	aluminium	17/36	1723700				
6	staal	17/40	2466600	5	2339300	4	2309400
6,4	aluminium	17/40	2466600				
6,4	staal, PG-staal, aluminium/	17/45	2305800				
8	aluminium	17/45	2305800				

\* Als speciaal toebehoren leverbaar. Mondstukken in verlengde uitvoering en andere speciale uitvoeringen zijn op aanvraag leverbaar.

BULB-TITE® Ø (mm)	Te klinken materiaal	Mondstuk	Artikelnr.	Drukbus	Artikelnr.	Trekbecken	Artikelnr.
4	aluminium/ aluminium	17/26 BT*	2953700	5	3555900	4	2309400
5,2	aluminium/ aluminium	17/32 BT*	3585900				
6,3	aluminium/ aluminium, staal/staal	17/42 BT*	2953800	5	2339300		
7,7	aluminium/ aluminium	17/48 BT*	4432300				

MEGA GRIP® Ø (mm)	Te klinken materiaal	Mondstuk	Artikelnr.	Drukbus	Artikelnr.	Trekbecken	Artikelnr.
4,8	aluminium/ aluminium, staal/ staal, rvs	17/31 MG*	143 4993	5	3555900	4	2480500
6,4	aluminium/ aluminium, staal/staal, rvs	17/41 MG*	143 4865	5	2339300		

BT = BULB-TITE®, MG = MEGA GRIP®

\* Als speciaal toebehoren leverbaar. Mondstukken in verlengde uitvoering en andere speciale uitvoeringen zijn op aanvraag leverbaar.

## 1.5 Veiligheidsinstructies



**Belangrijk:**  
Ter voorkoming van een elektrische schok, verwondings- en brandgevaar moeten de volgende veiligheids voorschriften aangehouden worden:

- De klinkmachine is uitsluitend bestemd voor het verwerken van blindklinknagels.
- De klinkmachine mag niet overbelast worden, U dient in het aangegeven bereik te werken.
- De klinkmachine niet in vochtige/natte omgeving of in de buurt van brandbare vloeistoffen gebruiken. Explosie gevaar!
- Let op dat de accu goed bevestigd is.
- Als de de klinkmachine niet gebruikt wordt de de accu steeds verwijderen.
- De klinkmachine mag niet als hamer worden gebruikt.
- De klinkmachine moet in een droge afgesloten ruimte bewaard worden en voor kinderen onbereikbaar zijn!.

- Při pracích se zařízením je nutné mít neustále nasazené ochranné brýle. Doporučuje se osobní ochranné vybavení jako je ochranné oblečení, rukavice, bezpečnostní helma, protiskluzové boty, prostředky pro ochranu sluchu a zajištění proti pádu.
- Větrací otvory pro motor nesmí být uzavřeny; dovnitř nesmí být zasunovány žádné předměty.
- Při odkládání je nutno nýtovací zařízení zabezpečit proti pádu.
- Při opravách používejte pouze originální náhradní díly.
- Je nutné, aby opravy prováděli pouze kvalifikovaní odborníci. V případě pochybností zašlete přístroj výrobci.
- Nepracovat bez spojovacího materiálu! Trhací nýt může od zařízení odskočit! Zařízení nikdy nenastavujte proti sobě ani proti ostatním!
- Při provozu nýtovacího zařízení musí být vždy přišroubován díl 32 (záchytná nádoba, kompl.).

## 1.6 Používání v souladu s určením

- Nabitý akumulátor vložit a zaklapnout ve správné poloze.
- Hubice - vybrat podle tabulky 1.4 a našroubovat (17/45 v pracovní poloze).
- Pozor: Větrací otvory pro motor nesmí být uzavřeny, dovnitř nestrkat žádné předměty.

## 1.7 Uvedení do provozu

- Stisknutí spínače spouští nýtovací proces.
- Po uvolnění spínače se tahový mechanismus vrací automaticky do výchozí polohy.
- Likvidace utrženého nýtovacího trnu se provede sklopením dozadu do sběrné nádrže nebo dopředu skrz hubici.
- Přístroj je vybaven tepelnou ochranou. Při přetížení se nýtování přeruší což se opticky signalizuje červeným světlem. V tomto případě je nutno spínač uvolnit, aby se přístroj mohl vrátit do výchozí polohy.
- Kapacita akumulátoru se drží relativně konstantní a klesá relativně prudce, takže trhací nýty lze vsadit již jen cca 2 - 3 trhací nýty. Tím je zajištěno, že tahový mechanismus dosáhne vždy svoji výchozí polohu, poté co byl uvolněn ovládací spínač.

BULB-TITE® Ø (mm)	Materiál nýtu	Špička	Č. artiklu	Tlakové pouzdro	Č. artiklu	Čelisti	Č. artiklu
4	hliník/hliník	17/26 BT*	2953700	5	3555900	4	2309400
5,2	hliník/hliník	17/32 BT*	3585900				
6,3	hliník/hliník, ocel/ocel	17/42 BT*	2953800	5	2339300		
7,7	hliník/hliník	17/48 BT*	4432300				

MEGA GRIP® Ø (mm)	Materiál nýtu	Špička	Č. artiklu	Tlakové pouzdro	Č. artiklu	Čelisti	Č. artiklu
4,8	hliník/hliník, ocel/ocel, nerez ocel	17/31 MG*	143 4993	5	3555900	4	2480500
6,4	hliník/hliník, ocel/ocel, nerez ocel	17/41 MG*	143 4865	5	2339300		

BT = BULB-TITE®, MG = MEGA GRIP®

\* k dodání jako speciální příslušenství. Špičky v prodlouženém provedení a další speciální provedení lze dodat na vyžádání.

## 1.5 Bezpečnostní pokyny



**Pozor:** Z důvodu ochrany před zasažením elektrickým proudem, před nebezpečím poranění a vzniku požáru je nutno dodržovat následující bezpečnostní pokyny:

- Zařízení je určeno výhradně pro zpracování trhacích nýtů!
- Zařízení nepřetěžujte; pracujte pouze v uvedeném výkonnostním rozsahu.
- Zařízení nikdy nepoužívejte ve vlhkém/mokrém prostředí či v blízkosti hořlavých tekutin a plynů. Hrozí nebezpečí výbuchu!
- Dbejte na to, aby byl akumulátor pevně usazen v držadle.
- Pokud zařízení nepoužíváte nebo u něj provádíte údržbu, je nutno akumulátor vždy vyjmout.
- Nýtovací zařízení nesmí být používáno jako úderný nástroj.
- Zařízení je nutno skladovat v suchém, uzavřeném prostoru mimo dosah dětí.

- Tijdens het werken met de klinkmachine dient men steeds een veiligheids bril te dragen. Persoonlijke beveiliging zoals veiligheids - kleding, - handschoenen, - helm, -schoenen, gehoorbescherming en valbescherming worden ten zeerste aanbevolen.
- De ventilatiegaten voor de motor moeten open blijven, hier mogen geen voorwerpen ingestoken worden.
- De klinkmachine zo wegleggen dat hij niet naar beneden kan vallen.
- Bij reparatie alleen originele onderdelen gebruiken.
- Reparaties mogen alleen door een geautoriseerde werkplaats uitgevoerd worden; bij twijfel de klinkmachine naar de fabrikant opsturen.
- Niet zonder het te klinken materiaal werken, de blindklinknagel kan wegspringen! De klinkmachine nooit naar zichzelf of anderen richten!
- Onderdeel 32, de opvangbeker moet steeds op de machine aangebracht zijn, zonder opvang beker mag niet gewerkt worden!

## 1.6 Beoogd gebruik

- Een geladen accu in de juiste richting in het apparaat schuiven.
- Overeenkomstig de toepassing — m.b.v. de maattabel — het juiste mondstuk kiezen en monteren. Het mondstuk 17/45 is voormonteerde.
- Let op: de ventilatie-openingen van de motor mogen niet worden afgesloten. Ook mogen hierin geen voorwerpen gestoken worden.

## 1.7 Ingebruikname

- Door het indrukken van de schakelaar wordt de blindklinknagel in de te verwerken materialen vastgeklonken.
- Door het loslaten van de schakelaar loopt het mechanisme automatisch in de uitgangspositie terug.
- Opvangen van de gebruikte trekpenen in de daarvoor bestemde opvangbeker gebeurt door de PowerBird® naar achteren te houden. Ook is het mogelijk de afgewerkte trekpen via het mondstuk te verwijderen door de PowerBird® in voorwaartse positie te houden.
- De PowerBird® is met een overbelastingsbeveiliging uitgerust. Bij overbelasting wordt het blindklinken automatisch onderbroken wat waarneembaar is door het oplichten van het rode waarschuwinglampje. In dit geval moet men de schakelaar loslaten waardoor het apparaat in de uitgangspositie terugkomt.
- De accu blijft relatief konstant op hetzelfde niveau presteren en valt dan plotseling sterk terug, zodat nog hoogstens 2 a 3 blindklinknagels verwerkt kunnen worden. Het trekmechanisme zal altijd in de uitgangspositie terugkeren nadat de schakelaar is losgelaten.

## 1.8 Onderhoud

Het onderhoud van de PowerBird® beperkt zich tot het bekkenmechanisme en de aan slijtage onderhevige onderdelen. Het demonteren van de PowerBird® gaat op navolgende wijze:

- Accu uit de blindklink-pistool schuiven
- Onderdeel 2 (Staalhuls) met steeksleutel SW 27 afnemen en reinigen. Letten op aanslag in de punt van de staalhuls.
- Onderdeel 3 (Bekkenhuis) met steeksleutel SW 17 van het tussenstuk afnemen.
- Onderdeel 4 (bekken) uitnemen, reinigen en glijvlakken olien; bij slijtage vervangen.
- Het monteren gaat in omgekeerde volgorde. Alle onderdelen moeten goed worden vastgezet!

**Regelmatig onderhoud verlengt de gebruiksduur van uw hoogwaardige RIVIT-apparaten en moet ten minste om de 2 jaar worden uitgevoerd door een geautoriseerde werkplaats of de RIVIT-service. Bij intensief gebruik van de apparaten wordt een vroegtijdig onderhoud aanbevolen.**

## 2. Snellader – accu

### 2.1 Technische gegevens

#### 2.1.1 Snellader

Type:	12355/12356
Ingangsspanning:	20-240 V~ / 50-60 Hz
Uitgangsspanning:	14,4 V 
Uitgangsstroom:	1,5 A max.
Gewicht:	0,6 kg

#### 2.1.2 Accu

Nominale spanning:	14,4 V 
Aantal cellen:	4/8 stuks
Type cellen:	Li-ion
Capaciteit:	1,3 Ah / 2,6 Ah
Gewicht:	0,35 kg / 0,5 kg

## 1.4 Přřazení špiček

Ø nýtu (mm)	Materiál nýtu	Špička	Č. artiklu	Tlakové pouzdro	Č. artiklu	Čelisti	Č. artiklu
2,4	hliník	17/18*	1723000	5	3555900	4	2309400
3,2	CAP®-hliník, CAP®-měď	17/18*	1723000				
3 a 3,2	hliník, měď, ocel, nerez ocel, Stinox, hliník/hliník, PG-hliník, PG-ocel, PG-ušlechtilá ocel	17/24*	1723300				
4	hliník, měď, CAP®-hliník, CAP®-měď	17/24*	1723400				
4	ocel, hliník/hli- ník, PG-hliník	17/27*	1723500				
4	nerez ocel, Stinox, PG-o- cel, PG-nerez ocel	17/29*	1723500				
4,8 a 5	hliník, CAP®-hliník, CAP®-měď, PG-hliník	17/29*	1723500				
4,8 a 5	ocel, hliník/ hliník	17/32	1723600				
4,8 a 5	PG-ocel, PG-ušlechtilá ocel, G-Bulb	17/36	1723700				
6	hliník	17/36	1723700				
6	ocel	17/40	2466600	5	2339300	4	2309400
6,4	hliník	17/40	2466600				
6,4	ocel, PG-ocel, hliník/ hliník	17/45	2305800				
8	hliník	17/45	2305800				

\* k dodání jako speciální příslušenství. Špičky v prodlouženém provedení a další speciální provedení lze dodat na vyžádání.



## 1. Zařízení na trhací nýty

### 1.1 Pracovní rozsah

nýtu	standardního trhacího nýtu			G-Bulb všechny mate- riály	BULB-TITE® všechny mate- riály	MEGA GRIP® všechny mate- riály
	všechny materiály	hliník	ocel			
Ø (mm)	do 6,4	do 8	4,8 - 6,4	do 4,8	do 7,7	do 6,4

Aby nedocházelo k ucpání, doporučujeme použít příslušná tlačná pouzdra podle tabulky 1.4!

### 1.2 Vybavení / příslušenství

Špičky:	17/45 v pracovní poloze 17/36; 17/40 a 17/32 v zásobníku
Klíče:	otvor klíče 12 (kryt zásobníku špiček)
Závěs:	vyklápěcí z pouzdra
Akumulátor pro rychlou výměnu:	14,4 V

### 1.3 Technické údaje

Hmotnost:	2,0 kg (s akumulátorem)
Zdvih přístroje:	20 mm
Pohon:	stejnoseměrný motor 14,4 V
Nýtovací síla:	14 000 N
Emise hluku:	L <sub>pa</sub> 78,5 dB nejistota měření K = 3dB
Vibrace:	< 2,5 m/s <sup>2</sup> nejistota měření K = 1,5 m/s <sup>2</sup>

## 2.2 Veiligheidsinstructies

### 2.2.1 Snellader

Let op! 

Ter voorkoming van een elektrische schok, verwondings- en brandgevaar, moeten de volgende veiligheidsmaatregelen in acht worden genomen:

- De lader is uitsluitend bedoeld voor het opladen van RIVIT-accu's.
- De stekker, aansluitkabel en lader moeten regelmatig worden gecontroleerd en dienen bij beschadiging te worden gerepareerd door de klantenservice of een geautoriseerde elektromonteur.
- Bij reparaties mogen alleen originele aansluitkabels en reserveonderdelen worden gebruikt.
- Gebruik de lader nooit in een vochtige/natte omgeving of in de buurt van brandbare vloeistoffen en gassen. **Explosiegevaar!**
- Om een accu te laden, moet de lader uit de verpakking worden genomen. Plaats de RIVIT-accu in de juiste positie (+-pool naar +-pool) met geringe druk in de lader.
- Laad nooit niet-oplaadbare batterijen op.
- De lader moet in een droge, gesloten ruimte en buiten bereik van kinderen worden bewaard.
- Vanwege het kortsluitingsgevaar mogen geen metalen delen in de accuschacht terechtkomen.
- Indien de lader aan een wand wordt gemonteerd, dient men erop te letten dat de accu niet door externe invloeden (bijv. trillingen) uit de lader kan vallen.
- De lader is uitsluitend bedoeld voor gebruik tot een hoogte van 2.000 meter boven NAP.
- Deze lader is niet bedoeld voor gebruik door personen met fysieke, zintuiglijke of geestelijke beperkingen of met een gebrek aan ervaring en kennis, tenzij ze daarbij onder toezicht staan van een persoon die voor hun veiligheid instaat of door deze in het gebruik van de lader werden geïnstrueerd.

## 2.2.2 Accu

Let op!! 

Ter voorkoming van een elektrische schok, verwondings- en brandgevaar, moeten de volgende veiligheidsmaatregelen in acht worden genomen:

- Laad geen beschadigde accu's op.
- Plaats geen verontreinigde of natte accu's in de lader.
- Accu's mogen in geen geval bij het huisvuil, in vuur of water terecht komen.
- Laad geen accu's met een temperatuur onder 0 °C op!

## 2.3 Laadproces

- Alleen RIVIT-accu's met een temperatuur van 0 °C tot 40 °C mogen worden opgeladen!
- Neem de snellader uit de verpakking en sluit hem op de netspanning aan.  
**Neem de op het typeplaatje aangegeven spanning in ieder geval in acht!**
- Plaats de RIVIT-accu in de juiste positie (+-pool naar +-pool) met geringe druk in de lader.
- Het laadproces wordt automatisch gestart.

### Indicaties

Permanent groen	accu vol/onderhoudslading
Knipperend groen	accu wordt opgeladen
Permanent rood	laadtemperatuur ontoelaatbaar
Knipperend rood	accu defect

### Laadtijden

Accutype	Artikelnr.	Laadtijd*
1,3 Ah	4207600	ca. 50 min
2,6 Ah	4207700	ca. 100 min

\*De laadtijden kunnen afhankelijk van de restcapaciteit en accutemperatuur afwijken.

## Obsah

<b>1. Zařízení na trhací nýty</b> .....	<b>140</b>
1.1 Pracovní rozsah .....	140
1.2 Vybavení / příslušenství .....	140
1.3 Technické údaje .....	140
1.4 Přiřazení špiček.....	141
1.5 Bezpečnostní pokyny .....	142
1.6 Používání v souladu s určením .....	143
1.7 Uvedení do provozu .....	143
1.8 Údržba .....	144
<b>2. Nabíječka pro rychlé nabíjení akumulátoru</b> .....	<b>144</b>
2.1 Technické údaje .....	144
2.1.1 Nabíječka pro rychlé nabíjení .....	144
2.1.2 Akumulátor.....	144
2.2 Bezpečnostní pokyny .....	145
2.2.1 Nabíječka pro rychlé nabíjení .....	145
2.2.2 Akumulátor .....	146
2.3 Nabíjení .....	146
2.4 Manipulace s akumulátorem .....	147
2.5 Ochrana životního prostředí.....	147
<b>3. Oprava</b> .....	<b>147</b>
<b>4. Odstraňování poruch</b> .....	<b>148</b>
4.1 Trhací nýt se nevsazuje.....	148
4.2 Nýtovací trny se neodvádí.....	148
4.3 Červená kontrolka signalizuje závadu .....	148
<b>5. Záruka</b> .....	<b>149</b>
<b>6. Prohlášení o shodě pro označení CE</b> .....	<b>150</b>

## 6. Declaração de conformidade CE

Declaramos, assumindo plena responsabilidade, que os produtos estão conformes com as seguintes normas e diretivas:

- DIN EN 62841-1:2016-07
- 2006/42/CE
- 2014/35/EU
- 2014/30/EU

Documentação técnica junto da:

**RIVIT S.r.l.**

**Via Marconi, 20 - Loc. Ponte Rizzoli  
40064 Ozzano dell'Emilia (Bologna) - Itália**



Manuele Avanzolini  
(Chefe de Legal)

## 2.4 Gebruik van de accu

**Let op!** 

**Indien de accu langer dan 21 dagen niet wordt gebruikt, schakelt de accu zichzelf automatisch uit, om zich tegen diepontlading te beschermen. Voor u de accu weer gebruikt, dient u deze te activeren, door de accu gedurende ca. 2 minuten in de lader te steken.**

- Om een optimale acculading te bereiken, mogen alleen afgekoelde accu's in de lader worden gestoken.
- De RIVIT-accu kan ca. 1000 keer worden opgeladen en bereikt zijn volle vermogen pas na meerdere laadbeurten.
- Steek de accu niet na elk gebruik weer in de lader.
- Laad de accu pas, wanneer hij leeg is en geen klinknagel meer kan worden gezet. Alleen bij langer niet-gebruik bijladen.
- Een aanzienlijk kortere gebruiksduur van de accu na een juiste oplading duidt erop dat de accu moet worden vervangen.
- Bewaar accu's op een vorstvrije en droge plaats. De optimale gebruikstemperatuur ligt tussen 10 °C en max. 50 °C.

## 2.5 Milieubescherming

Indien accu's vervangen moeten worden, dienen de volgende punten in acht te worden genomen:

- Dien gebruikte RIVIT-accu's voor recycling in bij uw dealer of bij RIVIT zelf.
- Gebruikte accu's mogen in geen geval bij het huisvuil, in vuur of water terechtkomen!

**Let op!** 

**In de andere EU-landen dient te worden gehandeld in overeenstemming met de geldende nationale voorschriften ter omzetting van de EU-richtlijn.**

- Volgens EU-richtlijn 2014/30/EU (WEEE) is dit apparaat in Duitsland geregistreerd onder het WEEE-reg.nr. DE 45695505. Vanaf een 8-cijferig serienummer vindt de verwijdering in overeenstemming met de voorschriften plaats door kosteloze retournering naar RIVIT.

## 3. Reparatie

Reparaties onder garantie kunnen alleen door de fabrikant worden uitgevoerd. Reparaties buiten de garantietijd mogen alleen door vakkundig personeel worden uitgevoerd. Niet-naleving van montage- en instelvoorschriften of onjuist gebruik kan tot ernstige schade aan het klinkpistool leiden. Bij twijfel dient het klinkpistool naar de leverancier of RIVIT te worden geretourneerd.

## 4. Verhelpen van storingen

### 4.1 De blindklinknagel wordt niet gezet

Oorzaken	Oplossing
Accu uitgeschakeld, omdat langer dan 21 dagen niet gebruikt	accu gedurende 2 minuten in de lader steken (zie 2.4)
Accu leeg	laden; indien nodig vervangen
Trekbecken (nr. 4) verontreinigd of stomp	reinigen en glijvlakken met olie insmeren of vervangen (zie 1.8)
Bekkenmechanisme los	vastschroeven (zie 1.8)
Drukveer verzwakt (nr. 6)	vervangen
Geen werking bij bediening van de gele bedieningsknop (rood indicatielampje)	(zie 4.3)

### 4.2 Geen afvoer van trekpenen

Oorzaken	Oplossing
Verkeerd mondstuk (nr. 1) gebruikt	volgens tabel vervangen (zie 1.4)
Mondstuk versleten (nr. 1)	vervangen
Trekpen in trekbecken (nr. 4) vastgeraakt	trekpen losmaken, trekbecken en bekkenhuis reinigen en glijvlakken smeren of trekbecken vervangen (zie 1.8)
Stalen huls (nr. 2) binnen verontreinigd	reinigen (zie 1.8)
Opvangbak (nr. 32) vol	afschroeven en legen
Doorgang verstopt	geklemd pennen verwijderen en vervolgens op vlekkeloze uitworp letten (zie 1.8)

### 4.3 Rood lampje geeft fout aan

#### Bij bediening van de bedieningsknop

Oorzaken	Oplossing
Klinkpistool niet in de voorste eindpositie	bedieningsknop loslaten

### Durante o processo de tração

Causas	Resolução
Sobrecarga	Respeitar a zona de trabalho conforme a tabela, (v. 1.4)
Sobreaquecimento da eletrónica	Deixar o rebitador arrefecer ao ar
Bateria vazia	Carregar ou renovar

### Depois de soltar o botão de gatilho

Causas	Resolução
Posição terminal dianteira não foi alcançada	Mecanismo de alimentação firmemente enroscado (v. 1.8 e 4.2)

### Atenção!

Se ocorrerem falhas exibidas através da luz vermelha, e que não puderem ser reparadas conforme descrito anteriormente, o rebitador deve ser reparado por pessoal especializado ou enviado ao fabricante.

## 5. Garantia

Aplicam-se as cláusulas de garantia na sua versão válida, as quais podem ser consultadas no seguinte link: [www.rivit.it](http://www.rivit.it)

## 4. Reparação de avarias

### 4.1 Falha na aplicação do rebite cego

Causas	Resolução
Bateria desligada, visto não ser usada há mais de 21 dias	Encaixar a bateria durante 2 minutos no carregador (v. 2.4)
Bateria vazia	Carregar; se necessário, renovar
Mordentes (n.º 4) sujos ou gastos	Limpar e olear superfícies deslizantes, ou renovar (v. 1.8)
Mecanismo de alimentação solto	Aparafusar (v. 1.8)
Mola de pressão (n. 6) gasta	Substituir
Ao acionar o botão de gatilho amarelo, nenhuma função (mostrador luminoso vermelho)	(v. 4.3)

### 4.2 Sem eliminação da espiga do rebite

Causas	Resolução
Bico errado (n.º 1) utilizado	Troque de acordo com a tabela (v. 1.4)
Bico gasto (n.º 1)	Substituir
Espiga com mordente (n.º 4) em cunha	Soltar a espiga, limpar mordentes e corpo de alimentação e olear superfícies deslizantes ou renovar mordentes (v. 1.8)
Bucha de aço (n.º 2) suja por dentro	Limpar (v. 1.8)
Recetáculo (n.º 32) cheio	Desenroscar e esvaziar
Passagem obstruída	Remova as espigas encravadas e em seguida teste se a ejeção é bem feita (v. 1.8)

### 4.3 Luz vermelha indica erro

#### Ao acionar o botão de gatilho

Causas	Resolução
Rebitador não na posição terminal dianteira	Soltar o botão de gatilho

### Tijdens het trekken

Oorzaken	Oplossing
Overbelasting	binnen werkbereik volgens tabel blijven (zie 1.4)
Oververhitting van de elektronica	klompistool aan de lucht laten afkoelen
Accu leeg	laden of vervangen

### Na loslaten van de bedieningsknop

Oorzaken	Oplossing
Voorste eindpositie wordt niet bereikt	bekkenmechanisme goed vastschroeven (zie 1.8 en 4.2)

### Let op!

Indien storingen optreden die door het rode lampje worden aangegeven en die niet volgens bovenstaande tabel kunnen worden opgelost, mag het klompistool alleen door een vakman worden gerepareerd of dient het naar de fabrikant te worden geretourneerd.

## 5. Garantie

Van toepassing zijn de garantievoorwaarden in de actuele versie, die onder de volgende link kan worden geraadpleegd: [www.rivit.it](http://www.rivit.it)

## 6. CE-verklaring van overeenstemming

Wij verklaren op eigen verantwoordelijkheid dat de producten in overeenstemming zijn met de volgende normen en richtlijnen:

- DIN EN 62841-1:2016-07
- 2006/42/EG
- 2014/35/EU
- 2014/30/EU

Technische documentatie:

**RIVIT S.r.l.**

**Via Marconi, 20 - Loc. Ponte Rizzoli  
40064 Ozzano dell'Emilia (Bologna) - Italië**

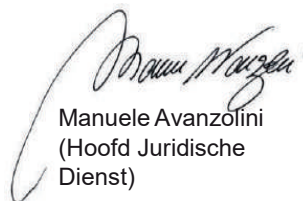

Manuele Avanzolini  
(Hoofd Juridische  
Dienst)

## 2.4 Manuseamento da bateria

**Atenção!** 

**Se a bateria não for usada durante mais de 21 dias, desliga-se automaticamente para se proteger de descarga total. Ative a bateria antes de nova utilização, ligando a bateria durante 2 minutos ao carregador.**

- Para obter um carregamento ótimo da bateria, encaixe apenas baterias arrefecidas no carregador.
- A bateria RIVIT pode ser carregada aprox. 1000 vezes e só obtém a sua máxima performance ao fim de vários carregamentos.
- Não coloque a bateria no carregador após cada utilização.
- Carregue a bateria apenas quando a bateria estiver vazia e não puder ser usado mais nenhum rebite. Recarregue apenas depois durante longos períodos de não utilização.
- Tempos de funcionamento da bateria substancialmente reduzidos depois de carregamento adequado indicam que a bateria precisa de ser substituída.
- Guarde as baterias mantendo-as secas e protegidas contra congelamento. A temperatura ideal para utilização situa-se entre 10°C e 50°C no máximo.

## 2.5 Proteção ambiental

Para a substituição das baterias, observe os seguintes pontos:

- Devolva as baterias RIVIT gastas ao seu fornecedor ou à RIVIT para reciclagem.
- Nunca deite baterias no lixo, no fogo ou na água!

**Atenção!** 

**Nos outros países da UE, há que proceder em função dos regulamentos nacionais específicos sobre implementação da directiva da UE.**

- Conforme a diretiva 2014/30/EU (REEE), este dispositivo está incluído no Reg. REEE n.º DE 45695505 na Alemanha. A partir de um número de série de 8 dígitos, a eliminação conforme os regulamentos é feita por devolução gratuita à RIVIT.

## 3. Reparação

Por princípio, as reparações dentro da garantia são realizadas pelo fabricante. Fora da validade da garantia, mande executar reparações apenas por pessoal técnico especializado. A inobservância das regras de montagem e de configuração, bem como o manuseamento não profissional, podem causar danos graves no rebitador. Em caso de dúvida, envie o rebitador para o fornecedor ou para a RIVIT.

## 2.2.2 Bateria

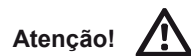

Para proteger contra choque elétrico, perigo de ferimento e de incêndio, há que observar as seguintes medidas de segurança:

- Não carregar baterias danificadas.
- Não introduzir baterias sujas ou húmidas no carregador.
- Nunca deite baterias no lixo, no fogo ou na água.
- Não carregue baterias a temperaturas inferiores a 0°C!

## 2.3 Carregamento

- Apenas podem ser carregadas baterias RIVIT com uma temperatura de 0°C até 40°C!
- Retire o carregador rápido da embalagem e ligue à fonte de alimentação.  
**Respeite impreterivelmente a tensão indicada na placa de características!**
- A bateria RIVIT deve ser encaixada no carregador na posição certa (polo + com polo +), aplicando pouca força.
- O carregamento inicia automaticamente.

### Mostradores de funções

Verde constante	Bateria cheia / carga de manutenção
Verde intermitente	Bateria em carga
Vermelho constante	Temperatura de carregamento não permitida
Vermelho intermitente	Bateria defeituosa

### Tempos de carregamento

Tipo de bateria	Artigo n.º	Tempo de carga*
1,3 Ah	4207600	aprox. 50 min.
2,6 Ah	4207700	aprox. 100 min.

\*Os tempos de carga podem diferir em função da capacidade residual e da temperatura da bateria.

## Indholdsfortegnelse

<b>1. Blindnitteapparat.....</b>	<b>80</b>
1.1 Arbejdsområde .....	80
1.2 Udstyr/tilbehør .....	80
1.3 Tekniske data .....	80
1.4 Mundstykke-indstilling.....	81
1.5 Sikkerhedsanvisninger .....	82
1.6 Korrekt anvendelse.....	83
1.7 Ibrugtagning .....	83
1.8 Vedligeholdelse.....	84
<b>2. Lynoplader - batteri (genopladeligt).....</b>	<b>84</b>
2.1 Tekniske data.....	84
2.1.1 Lynoplader .....	84
2.1.2 Batteri (genopladeligt) .....	84
2.2 Sikkerhedsanvisninger .....	85
2.2.1 Lynoplader.....	85
2.2.2 Batteri (genopladeligt) .....	86
2.3 Opladningsprocedure .....	86
2.4 Håndtering af batteriet .....	87
2.5 Miljøbeskyttelse .....	87
<b>3. Reparation.....</b>	<b>87</b>
<b>4. Afhjælpning af fejl.....</b>	<b>88</b>
4.1 Blindnitte isættes ikke.....	88
4.2 Ingen bortskaffelse af nittedorn .....	88
4.3 Rød lampe indikerer fejl .....	88
<b>5. Garanti.....</b>	<b>89</b>
<b>6. EF-overensstemmelseserklæring .....</b>	<b>90</b>

## 1. Blindnitteapparat

### 1.1 Arbejdsområde

Nitte	Standardblindnitte			G-Bulb alle materialer	BULB-TITE® alle materialer	MEGA GRIP® alle materialer
	alle materi- aler	alu	stål			
Ø (mm)	op til 6,4	op til 8	4,8 - 6,4	op til 4,8	op til 7,7	op til 6,4

**For at undgå blokeringer anbefales det, at man benytter de tilhørende trykbøsninger iht. tabel 1.4!**

### 1.2 Udstyr/tilbehør

Mundstykke: 17/45 i arbejdsposition  
17/36, 17/40 og 17/32 i magasin  
Nøgle: SW 12 (afdækning af mundstykkemagasinet)  
Ophæng: Kan klappes ud i  
huset Hurtigudskiftningsbatteri: 14,4 V

### 1.3 Tekniske data

Vægt: 2,0 kg (inkl. batteri)  
Slaglængde: 20 mm  
Drivkraft: Jævnstrømsmotor 14,4 V  
Moment: 14.000 N  
Støjemission:  $L_{pa}$  78,5 dB  
Måleusikkerhed K = 3dB  
Vibrationer: < 2,5 m/s<sup>2</sup>  
Måleusikkerhed K = 1,5 m/s<sup>2</sup>

## 2.2 Recomendações de prudência

### 2.2.1 Carregador rápido

Atenção! 

Para proteger contra choque elétrico, perigo de ferimento e de incêndio, há que observar as seguintes medidas de segurança:

- O carregador destina-se exclusivamente ao carregamento de baterias RIVIT.
- Controle regularmente as fichas, cabo de ligação e carregador; em caso de danos, mande reparar pela assistência técnica ou por um electricista autorizado.
- Em caso de reparações, utilize apenas cabos e peças de reposição originais.
- Nunca utilize o carregador num ambiente húmido/molhado nem perto de líquidos e gases combustíveis. **Perigo de explosão!**
- Para o carregamento, retire o carregador da embalagem.  
A bateria RIVIT deve ser encaixada no carregador na posição certa (polo + com polo +), aplicando pouca força.
- Nunca carregue baterias não recarregáveis.
- O carregador deve ser guardado em local seco e fechado, fora do alcance de crianças.
- Não introduza objetos metálicos no compartimento das baterias devido ao perigo de curto-circuito.
- Se o carregador estiver montado na parede, atenção para que bateria não caia do carregador por influências externas (p. ex. vibrações).
- O carregador destina-se apenas à utilização até uma altitude de 2 000 m acima do nível médio do mar.
- Este carregador não está indicado para ser utilizado por pessoas com capacidades físicas, sensoriais ou mentais limitadas, ou com falta de experiência ou conhecimentos, a menos que sob supervisão de um responsável pela segurança ou que tenha recebido instruções sobre como utilizar o carregador.



## 1.8 Manutenção

A manutenção do equipamento fica restrita somente ao mecanismo completo de alimentação e às peças sujeitas a desgaste do mesmo:

- Acumulador: retirar do equipamento de rebitagem cega.
- peça 2 (cabeça): desaparafusar com a chave inglesa SW 27 e limpar. Tomar atenção à formação de depósitos na ponta do invólucro de aço.
- peça 3 (capsula): soltar de peça intermediária com a chave inglesa SW 17.
- pesol 4 (mordentes) de alimentação: retirar, limpar e lubrificar; em caso de desgaste substituir.
- Montagem: na sequência inversa; aparafusar todas as peças firmemente.

**Uma manutenção regular prolonga a vida útil dos seus aparelhos de qualidade RIVITE deverá ser levada a cabo de 2 em 2 anos por uma oficina autorizada ou pela assistência RIVIT. Em caso de utilização intensa dos aparelhos, recomenda-se uma manutenção mais frequente.**

## 2. Carregador rápido – bateria

### 2.1 Dados técnicos

#### 2.1.1 Carregador rápido

Tipo: 12355/12356  
 Tensão de entrada: 220-240V~/50-60Hz  
 Tensão de saída: 14,4 V   
 Corrente de saída: 1,5 A máx.  
 Peso: 0,6 kg

#### 2.1.2 Bateria

Tensão nominal: 14,4 V   
 Número de células: peça de 4/8  
 Tipo de células: lões de lítio  
 Capacidade: 1,3 Ah / 2,6 Ah  
 Peso: 0,35 kg / 0,5 kg

## 1.4 Mundstykke-indstilling

Nitte Ø (mm)	Nittemateriale	Mundstykke	Artikel-nr.	Trykbøsning	Artikel-nr.	Nittekæber	Artikel-nr.
2,4	Alu	17/18*	1723000	5	3555900	4	2309400
3,2	CAP®-alu,	17/18*	1723000				
3 og 3,2	Alu, Cu, stål, rustfrit stål, Stinox, alu/ alu, PG-alu, PG-stål, PG-rustfrit stål	17/24*	1723300				
4	Alu, Cu, CAP®-alu,	17/24*	1723400				
4	Stål, alu/alu,	17/27*	1723500				
4	Rustfrit stål, Stinox, PG-stål, PG-rustfrit stål	17/29*	1723500				
4,8 og 5	Alu, CAP®-alu, CAP®-Cu, PG-alu	17/29*	1723500				
4,8 og 5	Stål, alu/alu	17/32	1723600				
4,8 og 5	PG-stål, PG-rustfrit stål, G-	17/36	1723700				
6	Alu	17/36	1723700				
6	Stål	17/40	2466600	5	2339300	4	2309400
6,4	Alu	17/40	2466600				
6,4	Stål, PG-Stål, Monel/rustfri	17/45	2305800				
8	Alu	17/45	2305800				

BT = BULB-TITE®, MG = MEGA GRIP®

\* fås som specialtilbehør. Mundstykker i forlænget udførelse og yderligere specialversioner fås på forespørgsel.

BULB-TITE® Ø (mm)	Nittemate- riale	Mundstykke	Artikel-nr.	Trykbøs- ning	Artikel-nr.	Nittekæber	Artikel-nr.
4	Alu/alu	17/26 BT*	2953700	5	3555900	4	2480500
5,2	Alu/alu	17/32 BT*	3585900				
6,3	Alu/alu, stål/ stål	17/42 BT*	2953800	5	2339300		
7,7	Alu/alu	17/48 BT*	4432300				

MEGA GRIP® Ø (mm)	Nittemate- riale	Mundstykke	Artikel-nr.	Trykbøs- ning	Artikel-nr.	Nittekæber	Artikel-nr.
4,8	Alu/alu, stål/ stål, rustfri stål	17/31 MG*	143 4993	5	3555900	4	2480500
6,4	Alu/alu, stål/ stål, rustfri stål	17/41 MG*	143 4865	5	2339300		

BT = BULB-TITE®, MG = MEGA GRIP®

\* fås som specialtilbehør. Mundstykker i forlænget udførelse og yderligere specialversioner fås på forespørgsel.

## 1.5 Sikkerhedsanvisninger

Advarsel: 

Følgende sikkerhedsregler skal overholdes for tilstrækkelig beskyttelse imod elektriske stød, skader og brandfare:

- Blindnittepistolen må kun anvendes til isætning af blindnitter.
- Overbelast ikke blindnittepistolen; Arbejd kun indenfor de angivne arbejdsområder.
- Anvend aldrig blindnittepistolen i fugtig/våde omgivelser eller tæt på brandfarlige væsker eller gasarter; Eksplosionsfare!
- Vær opmærksom på at batteriet sidder korrekt i værktøjets tilslutning.
- Fjern batteriet når blindnitteværktøjet ikke er i brug og når det er til eftersyn/reparation.
- Blindnittepistolen må ikke bruges som slagværktøj.
- Når blindnittepistolen ikke er i brug, skal den opbevares i et tørt aflåst rum, utilgængeligt for børn.

- O rebitor não deve ser utilizado como ferramenta de percussão.
- O rebitor deve ser guardado numa sala seca e fechada fora do alcance de crianças.
- Quando trabalhar com o rebitor utilize sempre uns óculos de protecção. Aconselha-se a utilização de equipamento pessoal de protecção como vestuário protector, luvas, capa- cete de segurança, sapatos antiderrapantes, protector de ouvidos e segurança contra queda.
- Os furos de ventilação do motor têm de ser mantidos desimpedidos, não introduza neles nenhum objeto.
- Quando poisar o rebitor, assegurá-lo contra queda.
- Em caso de reparações utilizar somente peças originais.
- As reparações devem ser realizadas só por pessoal especializado adequado. Em caso de dúvidas deve-se enviar o rebitor ao fabricante.
- Não trabalhar sem material de rebitagem!  
O rebite cego pode saltar do equipamento! Nunca dirigir o rebitor contra si ou contra outras pessoas!
- O elemento 32 (receptáculo de recolha compl.) deve sempre estar montado durante o funcionamento do rebitor.

## 1.6 Utilização prevista

- Colocar o acumulador carregado em posição correta no equipamento.
- Escolher o bico – de acordo com a Tabela 1.4.– e aparafusá-lo (17/45 em posição de trabalho).
- Atenção: os furos de ventilação do motor devem ser mantidos desimpedidos; não devem ser introduzidos objetos.

## 1.7 Colocação em serviço

- O aperto do interruptor dá início ao processo de rebitagem.
- Depois de solto o interruptor, o mecanismo de tração volta automaticamente à sua posição inicial.
- A eliminação do pino de rebitagem arrancado efetua-se, virando-o para o receptáculo atrás ou para o bico para a frente.
- O equipamento é provido de uma protecção de sobrecarga. Em caso de sobrecarga, o processo de rebitagem é interrompido, sendo a ocorrência indicada oticamente por uma luz vermelha. Neste caso deve-se soltar o interruptor para que o equipamento possa voltar à posição inicial.
- O acumulador mantém potência relativamente constante, para depois sofrer queda repentina, permitindo a colocação de apenas mais 2 a 3 rebites cegos. Fica, no entanto, assegurado o retorno do mecanismo de tração à sua posição inicial depois de solto o interruptor de acionamento.

BULB-TITE® Ø (mm)	Material do rebite	Bico	Artigo n.º	Bucha de pressão	Artigo n.º	Mordentes	Artigo n.º
4	Alumínio/Alumínio	17/26 BT*	2953700	5	3555900	4	2309400
5,2	Alumínio/Alumínio	17/32 BT*	3585900				
6,3	Alumínio/ alumínio, aço/ aço	17/42 BT*	2953800	5	2339300		
7,7	Alumínio/Alumínio	17/48 BT*	4432300				

MEGA GRIP® Ø (mm)	Material do rebite	Bico	Artigo n.º	Bucha de pressão	Artigo n.º	Mordentes	Artigo n.º
4,8	Alumínio/ Alumínio, aço/aço, Aço inoxidável	17/31 MG*	143 4993	5	3555900	4	2480500
6,4	Alumínio/ Alumínio, aço/aço, Aço inoxidável	17/41 MG*	143 4865	5	2339300		

BT = BULB-TITE®, MG = MEGA GRIP®

\* acessório extra. Bicos mais compridos e outros modelos especiais podem ser fornecidos por pedido.

## 1.5 Recomendações de prudência



**Atenção:** Para protecção contra choque eléctrico, perigo de ferimento e incêndio, têm de se observar as seguintes medidas de segurança:

- O rebitador deve ser utilizado exclusivamente para a colocação de rebites cegos!
- Não sobrecarregar o rebitador, trabalhar dentro do alcance para a potência indicada.
- Não utilizar nunca o rebitador num ambiente húmido/molhado ou na proximidade de líquidos e gases combustíveis. Perigo de explosão!
- Tomar atenção que a bateria esteja bem fixada no punho.
- Em caso de não utilizar ou de trabalhos de manutenção no rebitador tem de se retirar sempre a bateria.

- Sikkerhedsbriller skal bæres under arbejdet med blindnitteværktøjet. Personligt sikkerhedsudstyr som tøj, handsker, sikkerhedshjelm, skridsikre sko, høreværn og beskyttelse mod nedstyrtning anbefales kraftigt.
- Ventilationshullerne til motoren må ikke dækkes til. Stik ingen genstande ind i hullerne.
- Pas på at blindnittepistolen ikke kan falde ned når De lægger den fra Dem.
- Anvend kun originale dele til reparationer.
- Reparationer skal udføres af en faguddannet reparatør. I tvivlstilfælde skal pistolen sendes tilbage til fabrikken.
- Hold altid blindnitteværktøjet mod emnet, når der skal blindnittedes. Blindnittedet kan springe væk fra blindnitteværktøjet. Ret aldrig blindnitteværktøjet mod Dem selv eller andre.
- Reservedel nr. 32 (opsamlingsbeholder) skal ved brug af blindnitteværktøjet være påsat blindnitteværktøjet.

## 1.6 Korrekt anvendelse

- Indsæt opladet akku i rigtig position.
- Vælg mundstykke – i henhold til tabel 1.4 – og skru det på (17/45 i arbejdsposition).
- Advarsel: Udluftningshullerne til motoren må ikke lukkes til; stik ingen genstande ind.

## 1.7 Ibrugtagning

- Tryk på betjeningsknappen udløser nitteprocessen.
- Når knappen slippes, løber trækmechanismen automatisk tilbage i udgangspositionen.
- Fjernelse af den afrevne nittedorn sker ved at vippe den ud i opsamlingsbeholderen bagest eller ud gennem mundstykket forrest.
- Apparatet er udrustet med en overbelastningsbeskyttelse. Ved overbelastning afbrydes nitteprocessen og indiceres optisk via den røde lampe. I dette tilfælde skal betjeningsknappen slippes, for at apparatet kan løbe tilbage i udgangspositionen.
- Akku-batteriet holder sin ydelse relativt konstant og falder så pludselig, således at kun yderligere ca. 2-3 blindnittedes kan sættes. Herved sikres, at trækmechanismen altid når sin udgangsposition, efter at betjeningsknappen slippes.

## 1.8 Vedligeholdelse

- Apparatets vedligeholdelse indskrænker sig til den komplette patronmekanisme samt dennes sliddele:
- Akku af blindnitte-apparatet
- Del 2 Skru stålhætte af med gaffelnøgle SW 27 og gør den ren. Vær opmærksom på aflejring i spidsen af stålhætte.
- Del 3 Løs (patronhus) med gaffelnøgle SW 17 fra mellemstykket.
- Del 4 Tag nittekæber ud, gør dem rene og giv glideflader olie; udskift ved slitage.
- Montage i omvendt rækkefølge; alle dele skal fastspændes!

**Regelmæssig vedligeholdelse forlænger levetiden af dine værdifulde RIVIT-apparater, som man mindst én gang hvert 2. år bør få serviceret på et autoriseret værksted eller af RIVIT Service. Hvis apparaterne bruges intensivt, anbefales hyppigere vedligeholdelsesintervaller.**

## 2. Lynoplader - batteri (genopladeligt)

### 2.1 Tekniske data

#### 2.1.1 Lynoplader

Type: 12355/12356  
 Indgangsspænding: 20-240V~/50-60Hz  
 Udgangsspænding: 14,4 V   
 Udgangsstrøm: 1,5 A max.  
 Vægt: 0,6 kg

#### 2.1.2 Batteri (genopladeligt)

Mærkespænding: 14,4 V   
 Antal celler: 4/8 stk.  
 Celletype: Li-Ion  
 Kapacitet: 1,3 Ah / 2,6 Ah  
 Vægt: 0,35 kg / 0,5 kg

## 1.4 Atribuição do bocal

Rebite Ø (mm)	Material do rebite	Bico	Artigo n.º	Bucha de pressão	Artigo n.º	Mordentes	Artigo n.º
2,4	Alumínio	17/18*	1723000	5	3555900	4	2309400
3,2	Alumínio CAP®, Cobre CAP®	17/18*	1723000				
3 e 3,2	Alumínio, cobre, aço, aço inoxidável, Stinox, alumínio/alumínio, alumínio PG, aço inox PG	17/24*	1723300				
4	Alumínio, cobre, alumínio CAP®, cobre CAP®	17/24*	1723400				
4	Aço, alumínio/alumínio, alumínio	17/27*	1723500				
4	Aço inoxidável, Stinox, aço PG, aço inox PG	17/29*	1723500				
4,8 e 5	Alumínio, alumínio CAP®, cobre CAP®, alumínio PG	17/29*	1723500				
4,8 e 5	Aço, alumínio/ alumínio	17/32	1723600				
4,8 e 5	Aço PG, aço inox PG, G-	17/36	1723700				
6	Alumínio	17/36	1723700				
6	Aço	17/40	2466600	5	2339300	4	2309400
6,4	Alumínio	17/40	2466600				
6,4	Aço, PG-Aço, Alu- mínio/ Alumínio	17/45	2305800				
8	Alumínio	17/45	2305800				

\* acessório extra. Bicos mais compridos e outros modelos especiais podem ser fornecidos por pedido.

## 1. Rebitador de rebites cegos

### 1.1 Área de trabalho

Rebite	Rebites cegos padrão			G-Bulb todos os mate- riais	BULB-TITE® todos os mate- riais	MEGA GRIP® todos os ma- teriais
	todos os materiais	alumínio	aço			
Ø (mm)	até 6,4	até 8	4,8 - 6,4	até 4,8	até 7,7	até 6,4

Para evitar entupimentos, recomenda-se a utilização de casquilhos de pressão conforme a tabela 1.4!

### 1.2 Equipamento/Acessórios

Bicos: 17/45 na posição de trabalho  
17/36; 17/40; 17/32 no carregador de bicos  
Chave: abertura 12 (cobertura do carregador de bicos)  
Elemento de suspensão: rebatível para fora na caixa  
Bateria de troca rápida: 14,4 V

### 1.3 Dados técnicos

Peso: 2,0 kg (com bateria)  
Curso do aparelho: 20 mm  
Acionamento: Motor de corrente contínua 14,4 V  
Força de tração: 14 000 N  
Emissão de ruídos:  $L_{pa}$  78,5 dB  
Incerteza de medição K = 3dB  
Vibrações: < 2,5 m/s<sup>2</sup>  
Incerteza de medição K = 1,5 m/s<sup>2</sup>

## 2.2 Sikkerhedsanvisninger

### 2.2.1 Lynoplader

Bemærk! 

Følgende sikkerhedsregler skal overholdes for tilstrækkelig beskyttelse imod elektriske stød, skader og brandfare:

- Opladeren er kun beregnet til opladning af genopladelige RIVIT-batterier.
- Stik, tilslutningsledning og oplader skal kontrolleres regelmæssigt, og hvis de er beskadigede, skal de udskiftes/repareres af en autoriseret fagmand.
- Brug udelukkende originale stik, ledninger og reservedele til reparation.
- Anvend aldrig opladeren i fugtige/våde omgivelser eller tæt på brandfarlige væsker eller gasarter. **Eksplodingsfare!**
- Tag opladeren ud af pakken/kufferten før brug.  
RIVIT-batteriet skal isættes rigtigt (+pol til +pol) i opladeren uden anvendelse af magt.
- Oplad aldrig ikke-opladelige batterier.
- Når opladeren ikke er i brug, skal den opbevares i et tørt, aflåst rum, utilgængeligt for børn.
- Pga. kortslutningsfare må metaldele ikke komme i berøring med batteriskakten.
- Hvis opladeren er vægmonteret, skal man være opmærksom på, at batteriet ikke kan falde ud af opladeren som følge af udefra-kommende påvirkninger (fx vibrationer).
- Opladeren er kun beregnet til brug op til 2.000 meter over havet.
- Denne oplader er ikke beregnet til at blive brugt af personer med indskrænkede fysiske, sensoriske eller mentale evner eller manglende erfaring eller viden, med mindre dette sker under konstant overvågning af en sikkerhedsansvarlig person eller efter nøje anvisninger i betjening af apparatet.

## 2.2.2 Batteri (genopladeligt)

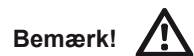

Følgende sikkerhedsregler skal overholdes for tilstrækkelig beskyttelse imod elektriske stød, skader og brandfare:

- Undlad at oplade beskadigede batterier.
- Undlad at isætte tilsmudsede eller våde batterier i opladeren.
- Batterier må aldrig bortskaffes som husholdningsaffald, kastes på bål eller komme i vand.
- Batterier med en temperatur på under 0°C må aldrig oplades!

## 2.3 Opladningsprocedure

- Der må kun oplades RIVIT-batterier med en temperatur på mellem 0°C og 40°C!
- Tag lynopladeren ud af emballagen, og tilslut den til stikkontakten.  
**Den spænding, der fremgår af typeskiltet, skal altid overholdes!**
- RIVIT-batteriet skal isættes rigtigt (+pol til +pol) i opladeren uden anvendelse af magt.
- Opladningen sker automatisk, så snart batteriet er isat opladeren.

### Funktionsindikatorer

Konstant grøn	Batteriet er opladt, opladningen vedligeholdes
Blinker grønt	Batteriet oplades
Konstant rødt	Ikke-tilladt ladetemperatur
Blinker rødt	Batteri defekt

### Opladningstid

Batteritype	Artikel-nr.	Opladningstid*
1,3 Ah	4207600	ca. 50 min.
2,6 Ah	4207700	ca. 100 min.

\*Opladningstiden kan afvige afhængigt af resterende kapacitet og batteriets temperatur.

## Índice

<b>1. Rebitador de rebites cegos</b> .....	<b>128</b>
1.1 Área de trabalho .....	128
1.2 Equipamento/Acessórios .....	128
1.3 Dados técnicos .....	128
1.4 Atribuição do bocal .....	129
1.5 Recomendações de prudência .....	130
1.6 Utilização prevista .....	131
1.7 Colocação em serviço .....	131
1.8 Manutenção .....	132
<b>2. Carregador rápido - bateria</b> .....	<b>132</b>
2.1 Dados técnicos .....	132
2.1.1 Carregador rápido .....	132
2.1.2 Bateria .....	132
2.2 Recomendações de prudência .....	133
2.2.1 Carregador rápido .....	133
2.2.2 Bateria .....	134
2.3 Carregamento .....	134
2.4 Manuseamento da bateria .....	135
2.5 Proteção ambiental .....	135
<b>3. Reparação</b> .....	<b>135</b>
<b>4. Reparação de avarias</b> .....	<b>136</b>
4.1 Falha na aplicação do rebite cego .....	136
4.2 Sem eliminação da espiga do rebite .....	136
4.3 Luz vermelha indica erro .....	136
<b>5. Garantia</b> .....	<b>137</b>
<b>6. Declaração de conformidade CE</b> .....	<b>138</b>

## 6. CE-vaatimusten mukaisuusvakuutus

Vakuutamme, että tuote vastaa seuraavia standardeja ja direktiivejä:

- DIN EN 62841-1:2016-07
- 2006/42/EY
- 2014/35/EU
- 2014/30/EU

Tekniset asiakirjat at:

**RIVIT S.r.l.**

**Via Marconi, 20 - Loc. Ponte Rizzoli  
40064 Ozzano dell'Emilia (Bologna) - Italy**

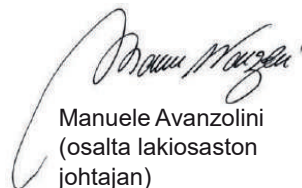

Manuele Avanzolini  
(osalta lakiosaston johtajan)

## 2.4 Håndtering af batteriet

**Bemærk!** 

**Hvis batteriet ikke benyttes i mere end 21 dage, frakobler batteriet automatisk for at beskytte sig selv mod dybafledning. Inden batteriet derefter tages i brug igen, skal man aktivere det ved at indsætte det i opladeren i ca. 2 minutter.**

- For at opnå en optimal batteriladning må der kun isættes afkølede batterier i opladeren.
- RIVIT-batteriet kan oplades ca. 1000 gange og når først sin fulde effekt efter flere opladninger.
- Isæt ikke batteriet i opladeren efter hver anvendelse; men vent, indtil batteriet er helt afladet.
- Batteriet må først oplades, når det er afladet, og der ikke kan isættes flere nitter. Det skal kun genoplades, hvis det ikke har været brugt i længere tid.
- Væsentligt kortere driftstid af batteriet efter passende opladning indikerer, at batteriet skal udskiftes.
- Batterier skal opbevares frostsikkert og tørt. Det optimale anvendelsestemperaturområde ligger mellem 10°C og max 50°C.

## 2.5 Miljøbeskyttelse

Hvis batteriet skal udskiftes med et nyt, skal man være opmærksom på følgende:

- Aflever brugte RIVIT-batterier til din forhandler eller RIVIT med henblik på genbrug.
- Batterier må aldrig bortskaffes som husholdningsaffald, kastes på bål eller komme i vand.

**Bemærk!** 

**I de øvrige EU-lande skal man følge den relevante nationale lovgivning til implementering af EF-direktivet.**

- I henhold til EU-direktiv 2014/30/EU (WEEE) er dette apparat i Tyskland registreret under WEEE-reg.-nr. DE 45695505. Fra og med et 8-cifret serie-nr. sker den forskriftsmæssige bortskaffelse via gratis returnering til RIVIT.

## 3. Reparation

Garantireparationer udføres som hovedregel af producenten selv. Reparationer uden for garantiperioden må kun udføres af autoriseret personale. Manglende iagttagelse af montage- og indstillingsforskrifter samt faglig ukorrekt håndtering kan medføre alvorlige skader på nitteapparatet. I tvivlstilfælde skal man indsende nitteapparatet i ikke-adskilt stand til leverandøren eller RIVIT.

## 4. Afhjælpning af fejl

### 4.1 Blindnitte isættes ikke

Årsager	Afhjælpning
Batteri koblet fra, da det ikke har været brugt i mere end 21 dage	Isæt batteriet i opladeren i 2 minutter (se 2.4)
Batteri afladet	Oplad batteri; udskift det om nødvendigt
Nittekæber (nr. 4) tilsmudsede eller uskarpe	Rengøres, og glideflader smøres eller udskiftes (se 1.8)
Patronmekanisme løs	fastspændes (se 1.8)
Trykfjeder svækket (nr. 6)	udskiftes
Der udløses ingen funktion, når man aktiverer den gule betjeningsknap (rød lysindikator)	(se 4.3)

### 4.2 Ingen fjernelse af nittedorn

Årsager	Afhjælpning
Forkert mundstykke (nr. 1)	Udskiftes iht. tabel (se 1.4)
Luk mundstykke (nr. 1)	udskiftes
Dorn har kilet sig fast i nittekæber (nr. 4)	Dorn løsnes, nittekæber og patronhus rengøres og glideflader smøres, eller nittekæber udskiftes (se 1.8)
Stålhætte (nr. 2) tilsmudset indvendigt	rengøres (se 1.8)
Opsamlingsbeholder (nr. 32) fuld	skrues af og tømmes
Passage tilstoppet	fjern fastklemte dorne, og vær efterfølgende opmærksom på upåklagelig udstødning (se 1.8)

### 4.3 Rød lampe indikerer fejl

#### Ved aktivering af betjeningsknappen

Årsager	Afhjælpning
Nitteapparat i forreste endeposition	Slip betjeningsknappen

## Vetoniitin asentamisen aikana

Syyt	Toimenpide
Ylikuorma	Pidä työskentelyalue taulukon ohjeiden mukaisena (ks. 1.4)
Elektroniikka on ylikuumentunut	Anna vetoniittityökalun jäähtyä
Akku on tyhjä	Lataa tai vaihda

## Käyttöpainikkeen vapauttamisen jälkeen

Syyt	Toimenpide
Työkalu ei ollut palannut eteen lähtöasentoon	Kierrä vetokoneisto tiukasti kiinni (ks. 1.8 ja 4.2)

## Huomio!

Jos vetoniittityökalussa esiintyy punaisen merkkivalon ilmaisia häiriöitä, joita et pysty itse korjaamaan edellä selostettujen ohjeiden avulla, saa vain alan ammattilainen korjata laitteen tai se on lähetettävä maahantuojalle.

## 5. Takuu

Sovellamme kulloinkin voimassa olevia takuuehtoja. Katso ne linkistä: [www.rivit.it](http://www.rivit.it)



## 4. Häiriöiden selvittäminen

### 4.1 Vetoniitin asentaminen ei onnistu

Syyt	Toimenpide
Akku on kytkenyt itsensä pois päältä, koska sitä ei ole käytetty 21 vuorokauteen	Työnnä akku 2 minuutiksi laturiin (ks. 2.4)
Akku on tyhjä	Lataa akku. Vaihda akku tarvittaessa
Vetoleuat (4) ovat likaiset tai tylsyneet	Puhdista ja öljyä liukupinnat, vaihda tarvittaessa (ks. 1.8)
Vetomekanismi on löystynyt	Kiristä (ks. 1.8)
Puristusjousi (6) on kuoleentunut	Vaihda
Keltaisen painikkeen painaminen ei laukaise toimintoa (punainen merkkivalo)	(ks. 4.3)

### 4.2 Karan katkaistu pää ei siirry karankeräyssäiliöön

Syyt	Toimenpide
Väärä suukappale (1)	Vaihda taulukon ohjeiden mukaisesti (ks. 1.4)
Suukappale (1) on kulunut	Vaihda
Kara on kiilautunut vetoleukoihin (4)	Poista kara, puhdista vetoleuat ja vetokoneisto. Öljyä liukupinnat, vaihda vetoleuat tarvittaessa (ks. 1.8)
Teräsholkki (2) on likainen sisäpuolelta	Puhdista (ks. 1.8)
Karankeräyssäiliö (32) on täynnä	Kierrä säiliö irti ja tyhjennä se
Karaputki on tukossa	Poista karaputkeen juuttunut kara. Huolehdi, että tämän jälkeen karat poistuvat oikein (ks. 1.8)

### 4.3 Punainen merkkivalo ilmoittaa häiriöstä

#### Käyttöpainiketta painettaessa

Syyt	Toimenpide
Vetoniittityökalu ei ole edessä lähtöasennossa	Vapauta käyttöpainike

## Under trækprocessen

Årsager	Afhjælpning
Overbelastning	Arbejdsområde overholdes iht. tabel (se 1.4)
Overophedning af elektronikken	Lad nitteapparatet luftafkøle
Batteri afladet	Oplad eller udskift batteri

## Når betjeningsknappen slippes

Årsager	Afhjælpning
Forreste endeposition nås ikke	Patronmekanisme skrues ordentligt fast (se 1.8 og 4.2)

### Bemærk!



Hvis der opstår fejl, som indikerer af den røde lampe, og som ikke kan afhjælpes som beskrevet ovenstående, må man kun lade nitteapparatet reparere af en fagmand eller indsende det til producenten.

## 5. Garanti

De gældende garantibetingelser er den version, der kan ses på følgende link: [www.rivit.it](http://www.rivit.it)

## 6. EF-overensstemmelseserklæring

Vi erklærer hermed vores ansvar for, at disse produkter stemmer overens med følgende standarder og direktiver

- DIN EN 62841-1:2016-07
- 2006/42/EF
- 2014/35/EU
- 2014/30/EU

Teknisk dokumentation hos :

**RIVIT S.r.l.**

**Via Marconi, 20 - Loc. Ponte Rizzoli  
40064 Ozzano dell'Emilia (Bologna) - Italien**

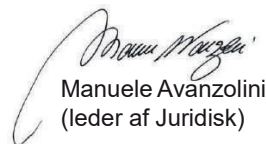

Manuele Avanzolini  
(leder af Juridisk)

## 2.4 Akun käsittely

**Huomio!** 

**Jos akkua ei ole käytetty 21 vuorokauteen, akku kytkee itsensä pois päältä syväpurkautumisen estämiseksi. Aktivoi akku ennen sen käyttöönottoa asettamalla se laturiin n. 2 minuutiksi.**

- Aseta laturiin vain jäähtynyt akku, jotta akun varaustila säilyy parhaalla mahdollisella tasolla.
- RIVIT-akun voi ladata n. 1000 kertaa. Akku saavuttaa täyden tehon vasta usean latauksen jälkeen.
- Älä aseta akkua laturiin joka kerta käytön jälkeen.
- Lataa akku vasta, kun akku on tyhjentynyt eikä sillä voi asentaa enää yhtään vetoniittiä. Lataa akkua lisää vain, jos se on ollut pitkän aikaa käyttämättömänä.
- Vaihda akku, jos akun käyttöaika on lyhentynyt huomattavasti, vaikka olet ladannut akkua oikein.
- Säilytä akku kuivassa paikassa ja pakkaselta suojassa. Optimaalinen käyttölämpötila on 10 - 50 °C.

## 2.5 Ympäristönsuojelu

Huomaa seuraavat asiat akkua vaihtaessasi:

- Toimita käytetyt RIVIT-akut RIVIT-jälleenmyyjälle tai kierrätykseen.
- Käytettyjä akkuja ei saa laittaa sekajätteeseen eikä niitä saa polttaa eikä heittää veteen!

**Huomio!** 

**Muissa EU-maissa tulee noudattaa vastaavia maakohtaisia EU-direktiiveistä johdettuja määräyksiä.**

- Tämä laite on rekisteröity Saksassa EU-direktiivin 2014/30/EU (WEEE) mukaisesti WEEE-rekisteröintinumerolla DE 45695505. 8-paikkaisesta sarjanumerosta alkaen tuotteen voi hävittää määräysten mukaisesti palauttamalla se RIVIT:lle veloituksetta.

## 3. Korjaaminen

Pääsääntöisesti valmistaja suorittaa takuukorjaukset. Anna takuuajan jälkeen vain ammattitaitoisen henkilön korjata työkalua. Asennus- ja säätöohjeiden huomiotta jättäminen sekä vetoniittityökalun taitamaton käsittely saattavat vaurioittaa laitetta huomattavasti. Epäselvässä tapauksessa toimita laite jälleenmyyjälle tai RIVIT -huoltoon.

## 2.2.2 Akku

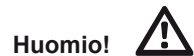

Vältät sähköiskun, tapaturman ja tulipalon vaaran noudattamalla seuraavia turvallisuusstoimenpiteitä:

- Älä lataa vahingoittuneita akkuja.
- Älä aseta laturiin likaista tai märkää akkua.
- Akkua ei saa laittaa sekajätteeseen eikä sitä saa polttaa eikä heittää veteen.
- Älä lataa akkua, jonka lämpötila on alle 0°C!

## 2.3 Lataaminen

- Lataa RIVIT-akkuja vain ympäristölämpötilassa 0 - 40 °C!
- Ota pikalaturi pois pakkauksesta ja kytke se verkkojännitteeseen. **Huomioi ehdottomasti tyypikilvessä mainittu jännite!**
- Työnnä RIVIT-akku laturiin vain pienellä voimalla. Huomaa napaisuus (+ napa + napaan).
- Lataaminen käynnistyy automaattisesti.

### Toimintojen näyttö

Vihreä palaa jatkuvasti	Akkua on täysi / ylläpidolataus
Vihreä vilkkuu	Akkua ladataan
Punainen palaa jatkuvasti	Latauslämpötila ei sallittu
Punainen vilkkuu	Akkua on viallinen

### Latausajat

Akkutyyppi	Tuotenumero	Latausaika*
1,3 Ah	4207600	n. 50 min
2,6 Ah	4207700	n. 100 min

\*Latausajat saattavat vaihdella riippuen akun jäännöskapasiteetista ja akun lämpötilasta.

## Innehållsförteckning

<b>1. Blindnitpistol</b> .....	<b>92</b>
1.1 Arbetsområde .....	92
1.2 Utrustning/tillbehör .....	92
1.3 Tekniska data .....	92
1.4 Val av munstycke .....	93
1.5 Säkerhetsanvisningar .....	94
1.6 Avsedd användning .....	95
1.7 Idrifttagande .....	95
1.8 Underhåll .....	96
<b>2. Snabbladdare och batteri</b> .....	<b>96</b>
2.1 Tekniska data .....	96
2.1.1 Snabbladdare .....	96
2.1.2 Batteri .....	96
2.2 Säkerhetsanvisningar .....	97
2.2.1 Snabbladdare .....	97
2.2.2 Batteri .....	98
2.3 Laddning .....	98
2.4 Handhavande av batteri .....	99
2.5 Miljöskydd .....	99
<b>3. Reparationer</b> .....	<b>99</b>
<b>4. Åtgärdande av störningar</b> .....	<b>100</b>
4.1 Blindnit sätts inte .....	100
4.2 Inget omhändertagande av nitdornar .....	100
4.3 Röd lampa indikerar fel .....	100
<b>5. Garanti</b> .....	<b>101</b>
<b>6. CE-konformitetsförsäkran</b> .....	<b>102</b>

## 1. Blindnitpistol

### 1.1 Arbetsområde

Nit	Standardblindnit			G-Bulb Alla material	BULB-TITE® Alla material	MEGA GRIP® Alla material
	Alla material	aluminium	stål			
Ø (mm)	Upp till 6,4	Upp till 8	4,8 - 6,4	Upp till 4,8	Upp till 7,7	Upp till 6,4

För att undvika blockeringar rekommenderar vi att du använder lämplig tryckhylsa enligt tabell 1.4!

### 1.2 Utrustning/tillbehör

Munstycken:	17/45 i arbetsposition 17/36, 17/40, 17/32 i magasinet
Nyckel:	NV 12 (för munstycksmagasinet/kåpa)
Upphängning:	Utfällbar i kåpan
Snabbytesbatteri:	14,4 V

### 1.3 Tekniska data

Vikt:	2,0 kg (med batteri)
Draglängd:	20 mm
Drivanordning:	Likströmsmotor 14,4 V
Monteringskraft:	14 000 N
Bulleremission:	L <sub>pa</sub> 78,5 dB Mätosäkerhet K = 3 dB
Vibrationer:	< 2,5 m/s <sup>2</sup> Mätosäkerhet K = 1,5 m/s <sup>2</sup>

## 2.2 Turvallisuusohjeet

### 2.2.1 Pikalaturi

Huomio! 

Vältät sähköiskun, tapaturman ja tulipalon vaaran noudattamalla seuraavia turvallisuusohjeita:

- Laturia saa käyttää vain RIVIT-akkujen lataamiseen.
- Tarkasta pistokkeen, liitäntäjohtojen ja laturin kunto säännöllisesti. Korjauta vikaantunut osa huollossa tai sähköalan ammattilaisella.
- Käytä korjauksiin vain alkuperäisjohtoja ja -osia.
- Älä jätä laturia kosteaan tai märkään paikkaan. Älä käytä laturia palavien nesteiden tai kaasujen lähellä. **Räjähdyksivaara!**
- Ota laturi pois pakkauksesta ennen kuin aloitat lataamisen.
- Työnnä RIVIT-akku laturiin vain pienellä voimalla. Huomaa napaisuus (+ napa + napaan).
- Älä lataa kertakäyttöisiä paristoja.
- Säilytä laturi kuivassa ja lukitussa paikassa pois lasten ulottuvilta.
- Akun kontakteihin ei saa osua metallia. Oikosulkuvaara.
- Jos kiinnität laturin seinälle, varmista, että esim. tärinä ei voi pudottaa akkua laturista.
- Laturi on suunniteltu käytettäväksi korkeintaan 2000 m korkeudessa merenpinnasta.
- Laturia ei ole tarkoitettu fyysisesti, psyykkisesti tai aistitoiminnoiltaan vajaakuntoisten henkilöiden käyttöön. Jos henkilö ei tunne laitetta ja/tai hänellä ei ole laitteen käytöstä riittävästi kokemusta, hänen ei tule käyttää laturia. Edellä mainittujen henkilöiden turvallisuudesta vastaavien on valvottava laturin käyttöä ja neuvottava, kuinka laturia käytetään.

## 1.8 Huolto

Laitteen huolto rajoittuu ainoastaan koko syöttömekanismiin sekä sen kuluviin osiin:

- Akku irrotetaan sokkoniittauslaitteesta
- osa 2: (teräsholkki) irrotetaan kiintoavaimella, avainväli 27, ja puhdistetaan. Tarkista, onko teräsholkin kärkeen kerääntynyt likaa tms.
- osa 3 (syöttökotelo) irrotetaan kiintoavaimella, avainväli 17, välikappaleesta.
- osa 4 (syöttöistukka) irrotetaan, puhdistetaan ja liukupinnat öljytään; jos kuluneet uusitaan.
- Asennus suoritetaan päinvastaisessa järjestyksessä; kaikki osat täytyy ruuvata hyvin kiini.

**Säännöllinen huolto pidentää korkealaatuisen RIVITtuotteen käyttöikä. Valtuetun huollon tai RIVIT -toimipisteen tulisi huoltaa työkalu vähintään 2 vuoden välein. Suosittelemme tiheämpää huoltoväliä, mikä työkalua käytetään tavanomaista enemmän.**

## 2. Pikalaturi - akku

### 2.1 Tekniset tiedot

#### 2.1.1 Pikalaturi

Tyyppi:	12355/12356
Tulojännite:	220 - 240 V ~ / 50 - 60 Hz
Lähtöjännite:	14,4 V 
Lähtövirta:	1,5 A maks.
Paino:	0,6 kg

#### 2.1.2 Akku

Nimellisjännite:	14,4 V 
Kennojen lkm:	4/8 kpl
Kennotyyppi:	Litiumioni
Kapasiteetti:	1,3 Ah / 2,6 Ah
Paino:	0,35 kg / 0,5 kg

## 1.4 Val av munstycke

Nit Ø (mm)	Nitmaterial	Munstycke	Artikelnr	Tryckhylsa	Artikelnr	Chuckbackar	Artikelnr
2,4	Aluminium	17/18*	1723000	5	3555900	4	2309400
3,2	CAP®-aluminium,	17/18*	1723000				
3 och 3,2	Aluminium, koppar, stål, rostfritt stål, Stinox, aluminium/aluminium, PG aluminium, PG stål, PG rostfritt stål	17/24*	1723300				
4	Aluminium, koppar, CAP® aluminium, CAP® koppar	17/24*	1723400				
4	Stål, aluminium/aluminium, PG aluminium	17/27*	1723500				
4	Rostfritt stål, Stinox, PG stål, PG rostfritt stål	17/29*	1723500				
4,8 och 5	Aluminium, CAP® aluminium, CAP® koppar, PG aluminium	17/29*	1723500				
4,8 och 5	Stål, aluminium/aluminium	17/32	1723600				
4,8 och 5	PG stål, PG rost-fritt stål, G-	17/36	1723700				
6	Aluminium	17/36	1723700				
6	Stål	17/40	2466600	5	2339300	4	2309400
6,4	Aluminium	17/40	2466600				
6,4	Stål, PG-Stål, Aluminium/ Aluminium	17/45	2305800				
8	Aluminium	17/45	2305800				

\* Levereras som specialtillbehör. Förlängda munstycken och munstycken i andra specialutföranden kan levereras vid förfrågan.

BULB-TITE® Ø (mm)	Nitmate- rial	Munstycke	Artikelnr	Tryckhylsa	Artikelnr	Chuckbackar	Artikelnr
4	Aluminium/ aluminium	17/26 BT*	2953700	5	3555900	4	2309400
5,2	Aluminium/ aluminium	17/32 BT*	3585900				
6,3	Aluminium/ aluminium, stål/stål	17/42 BT*	2953800	5	2339300		
7,7	Aluminium/ aluminium	17/48 BT*	4432300				

MEGA GRIP® Ø (mm)	Nitmate- rial	Munstycke	Artikelnr	Tryckhylsa	Artikelnr	Chuckbackar	Artikelnr
4,8	Aluminium/ aluminium, stål/stål, Rostfritt stål	17/31 MG*	143 4993	5	3555900	4	2480500
6,4	Aluminium/ aluminium, stål/stål, Rostfritt stål	17/41 MG*	143 4865	5	2339300		

BT = BULB-TITE®, MG = MEGA GRIP®

\* Levereras som specialtillbehör. Förlängda munstycken och munstycken i andra specialutföranden kan levereras vid förfrågan.

## 1.5 Säkerhetsanvisningar



OBS:

De följande säkerhetsbestämmelserna skall följas för att skydda sig och andra från elektriska chocker, skade- och brandrisk:

- Nitningsapparaten skall endast användas för bearbetningen av popnitar!
- Nitningsapparaten får inte överbelastas, arbetet skall begränsas till det uppgivna effektområdet.
- Nitningsapparaten får inte användas i fuktiga/våta utrymmen eller användas i närheten av brännbara vätskor och gaser. Explosionsrisk!
- Kontrollera att batteriet sitter fast i handtaget.
- Batteriet skall alltid tas av när nitningsapparaten inte används och för underhållsarbeten.
- Nitningsapparaten får inte användas som slagverktyg.

- Älä käytä niittauslaitetta iskutyökaluna.
- Säilytä laitetta kuivassa ja lukitussa paikassa, jossa lapset eivät pääse siihen käsiksi.
- Pidä niittauslaitetta käyttäessäsi aina suojalaseja. Suosittelemme myös muiden henkilösuojainten, kuten suojavaatetuksen, suojakäsineiden, liukumattomien kenkien, kuulosuojaimien ja tukivaljaiden käyttöä.
- Pidä moottorin tuuletusaukot puhtaina; älä työnnä niihin mitään esineitä.
- Kun lasket laitteen kädestäsi, varmista, ettei se pääse putoamaan.
- Laitteen korjausten yhteydessä saa käyttää vain alkuperäisiä varaosia.
- Jätä laitteen korjaukset asiantuntijan tehtäväksi. Lähetä laite epäselvissä tapauksissa valmistajalle.
- Älä „ammu ilmaan“! Laitteesta voi lentää niittejä! Älä koskaan suuntaa niittauslaitetta itseäsi tai muita ihmisiä tai eläimiä kohti!
- Osan 32 (karasäiliö) on ehdottomasti oltava ruuvattuna paikalleen niittauslaitteen käytön aikana.

## 1.6 Määräystenmukainen käyttö

- Ladattu akku täytyy laittaa asianmukaisella tavalla laitteeseen.
- suokappale – taulukon 1.4. mukaan valitaan ja ruuvataan kiinni (17/45 työasennossa).
- Huom: Moottorin tuuletusaukkoja ei saa tukkia; älä työnnä mitään esineitä niistä sisään.

## 1.7 Käyttöönotto

- Niittaus käynnistyy kytkintä painamalla.
- Kun kytkin vapautetaan, vetomekanismi palaa automaattisesti takaisin lähtöasentoon.
- Irronneen niittauskaran poistaminen tapahtuu kääntämällä taaksepäin karasäiliöön tai eteenpäin suokappaleen kautta.
- Laite on varustettu ylikuormitussuojalla. Kun laite ylikuormittuu, niittaus keskeytyy ja punainen merkkivalo syttyy. Tässä tapauksessa kytkin on vapautettava, jotta laite voi palata lähtö-asentoon.
- Akun teho pysyy suhteellisen tasaisena ja putoaa sitten yhtäkkiä siten, että vain n. 2-3 sokkoniittiä voidaan asettaa. Samalla on kuitenkin varmistettu, että vetomekanismi saavuttaa aina lähtöasennon, kun käyttökytkin vapautetaan.

BULB-TITE® Ø (mm)	Vetoniitin materiaali	Suukappale	Tuotenumero	Paineholkki	Tuotenumero	Vetoleuka	Tuotenumero
4	alumiini/ alumiini	17/26 BT*	2953700	5	3555900	4	2309400
5,2	alumiini/ alumiini	17/32 BT*	3585900				
6,3	alumiini/ alumiini, teräs/teräs	17/42 BT*	2953800	5	2339300		
7,7	alumiini/ alumiini	17/48 BT*	4432300				

MEGA GRIP® Ø (mm)	Vetoniitin materiaali	Suukappale	Tuotenumero	Paineholkki	Tuotenumero	Vetoleuka	Tuotenumero
4,8	alumiini/alumiini, - ni, teräs/teräs,	17/31 MG*	143 4993	5	3555900	4	2480500
6,4	alumiini/alumiini, - ni, teräs/teräs,	17/41 MG*	143 4865	5	2339300		

BT = BULB-TITE®, MG = MEGA GRIP®

\* saatavissa erikoisvarusteena. Suukappaleet pitempinä malleina ja muut erikoismallit toimitetaan tilauksesta.

## 1.5 Turvallisuusohjeet

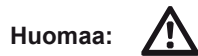

**Huomaa:** Noudata seuraavia turvallisuusohjeita, niin vältät sähköisku-, loukkaantumis- ja tulipalovaaran:

- Niittauslaite on tarkoitettu ainoastaan sokkoniittien niittaukseen!
- Älä ylikuormita laitetta; muista laitteen tehoalue.
- Älä käytä niittauslaitetta kosteassa/märässä ympäristössä äläkä palavien nesteiden tai kaasujen läheisyydessä. Räjähdyksivaara!
- Varmista aina, että akku on oikein kiinni niittauslaitteessa.
- Ota akku pois niittauslaitteesta, kun laitetta ei käytetä ja aina huollon ajaksi.

- Nitningsapparaten skall förvaras i torra, låsta utrymmen utanför barns räckvidd.
- Under arbetet med nitningsapparaten skall skyddsglasögon alltid användas. Användningen av personlig skyddsutrustning såsom skyddskläder, handskar, säkerhetshjälm, glidfascor, hörselskydd och säkring mot fall rekommenderas.
- Motorns luftningspringor får inte övertäckas; inga föremål får stoppas in i de.
- När nitningsapparaten placeras skall den säkras mot fall.
- Använd endast originalreservdelar för reparationer.
- Reparationer får endast utföras av lämplig fackpersonal. I tveksamma fall skall nitningsapparaten skickas in till leverantören.
- Arbeta inte utan fogningsmaterial! Popniten kan flyga iväg från apparaten! Rikta aldrig nitningsapparaten mot dig själv eller andra!
- Detaljen 32 (Uppsamlingsbehållaren, kompl.) skall under nitningsapparats drift alltid vara påskruvad.

## 1.6 Avsedd användning

- Sätt in laddat batteri i rätt läge i apparaten.
- Väj rätt munstycke – enligt tabell 1.4. – och skruva på (17/45 i arbetsposition).
- OBS: Motorns ventilationshål får ej övertäckas; stoppa ej in föremål i dessa.

## 1.7 Idrifttagande

- Ett tryck på brytaren utlöser nitningen.
- Efter att brytaren har släppts går dragmekanismen automatiskt tillbaka till utgångsläget.
- Avlägsnande av nitdorn sker genom tippning bakåt i uppfångningsbehållaren eller framåt genom munstycket.
- Apparaten är utrustad med överbelastningsskydd. Vid överbelastning lyser lampan rött och nitningen avbryts. I detta fall måste brytaren släppas så att apparaten kan gå tillbaka till utgångsläget.
- Batteriet håller sin effekt tämligen konstant och bortfaller sedan plötsligt så att bara ca 2-3 blindnit kan sättas. Härvid är det säkerställt att dragmekanismen alltid uppnår sitt utgångsläge efter att brytaren har släppts.

## 1.8 Underhåll

Apparatens underhåll inskränker sig till den kompletta chuckmekanismen samt dennas nötnings delar:

- Ta av batteri från blindnitpistol
- Del 2 skruva av (stålhylsa) med skruvnyckel SW 27 och rengör. Ge akt på avlagringar på stålhylsans spets.
- Del 3 lossa (chuckdelen) med skruvnyckel SW 17 från mellandelen.
- Del 4 avlägsna (chuckback), rengör och olja in glidytor, ersätt vid nötning.
- Montering sker i omvänd ordning; skruva åt alla delar ordentligt!

**Regelbundet underhåll, som förlänger livslängden för dina högkvalitativa RIVIT-verktyg, bör genomföras senast vartannat år på en auktoriserad verkstad eller av serviceavdelningen på RIVIT. Om verktygen används mycket, rekommenderar vi att underhållet görs i kortare intervaller.**

## 2. Snabbladdare och batteri

### 2.1 Tekniska data

#### 2.1.1 Snabbladdare

Typ:	12355/12356
Ingångsspänning:	20-240 V~/50-60 Hz
Utgångsspänning:	14,4 V 
Utgångsström:	Maximalt 1,5 A
Vikt:	0,6 kg

#### 2.1.2 Batteri

Nominell spänning:	14,4 V 
Antal celler:	4/8 stycken
Typ av cell:	Li-jon
Kapacitet:	1,3/2,6 Ah
Vikt:	0,35/0,5 kg

## 1.4 Suokappaleet

Vetoniitti Ø (mm)	Vetoniitin materiaali	Suokappale	Tuotenumero	Paineholkki	Tuotenumero	Veto-leuka	Tuotenumero
2,4	Alumiini	17/18*	1723000	5	3555900	4	2309400
3,2	CAP®-alumiini,	17/18*	1723000				
3 ja 3,2	Alumiini, kupari, teräs, ruost. teräs, Stinox, alumiini/alumiini, PG-alumiini,PG-teräs, PG-ruost. teräs	17/24*	1723300				
4	Alumiini, kupari, CAP®-alumiini, CAP®-kupari	17/24*	1723400				
4	Teräs, alumiini/alumiini, PG-alumiini	17/27*	1723500				
4	Ruost. teräs, Stinox, PG-teräs, PG-ruost.	17/29*	1723500				
4,8 ja 5	Alumiini, CAP®-alumiini, CAP®-kupari,	17/29*	1723500				
4,8 ja 5	Teräs, alumiini/alumiini	17/32	1723600				
4,8 ja 5	PG-teräs, PG-ruost. teräs, G-Bulb	17/36	1723700				
6	Alumiini	17/36	1723700				
6	Teräs	17/40	2466600	5	2339300	4	2309400
6,4	Alumiini	17/40	2466600				
6,4	Teräs, PG-Teräs, Alumiini/ Alumiini	17/45	2305800				
8	Alumiini	17/45	2305800				

\* saatavissa erikoisvarusteena. Suokappaleet pitempinä malleina ja muut erikoismallit toimitetaan tilauksesta.



## 1. Vetoniittityökalu

### 1.1 Käyttöalue

Vetoniitti	Vetoniitti			G-Bulb Alla material	BULB-TITE® Alla material	MEGA GRIP® Alla material
	Alla material	aluminium	teräs			
Ø (mm)	maks. 6,4	maks. 8	4,8 - 6,4	maks. 4,8	maks. 7,7	maks. 6,4

Jumiutumisen välttämiseksi suosittelemme käyttämään taulukon 1.4 mukaisia paineholkkeja!

### 1.2 Varusteet ja tarvikkeet

Suukappaleet: 17/45 valmiina työasennossa  
17/36, 17/40 ja 17/32  
lippaassa

Avain: SW 12 (suukappalekotelon kansi)

Ripustin: kotelosta auki

käännettävissä Akku pikakiinnityksellä: 14,4 V

### 1.3 Tekniset tiedot

Paino: 2,0 kg (akku ml.)

Vetopituus: 20 mm

Käyttö: Tasavirtamoottori 14,4 V

Asetusvoima: 14 000 N

Melupäästö:  $L_{pa}$  78,5 dB  
Mittausepävarmuus K = 3 dB

Tärinä:  $< 2,5 \text{ m/s}^2$   
Mittausepävarmuus K = 1,5  $\text{m/s}^2$

## 2.2 Säkerhetsanvisningar

### 2.2.1 Snabbladdare

Varning! 

Följande säkerhetsbestämmelser måste följas för att minimera risken för elstötar, personskador och brandtillbud:

- Laddaren är avsedd endast för laddning av batterier från RIVIT.
  - Kontrollera stickkontakten, anslutningskabeln och laddaren regelbundet. Är någon av delarna skadad, måste den repareras på vår serviceavdelning eller av en behörig elektriker.
  - Använd endast originalkablar och originalreservdelar vid reparationer.
  - Använd inte laddaren i fuktiga/våta utrymmen eller i närheten av brännbara vätskor eller gaser. **Explosionsrisk!**
  - Ta ut laddaren ur förpackningen, innan den används för laddning. Sätt i RIVIT-batteriet korrekt (polerna vända åt rätt håll) i laddaren utan att använda kraft.
  - Ladda aldrig batterier som inte är laddningsbara.
  - Laddaren ska förvaras i ett torrt och låst utrymme utom räckhåll för barn.
- 
- På grund av risken för kortslutning får inga metalldelar hamna i batterifacket.
  - Monteras laddaren på en vägg, måste du säkerställa att batteriet inte kan ramla ur laddaren vid yttre påverkan (exempelvis vibrationer).
  - Laddaren är avsedd för användning upp till 2 000 meter över havet.
  - Den här laddaren är inte avsedd att användas av personer med nedsatt fysisk, sensorisk eller mental förmåga eller av personer som saknar nödvändig erfarenhet och/eller kunskap, såvida inte användning sker under övervakning av en person som ansvarar för deras säkerhet eller efter anvisningar av en sådan person.

## 2.2.2 Batteri

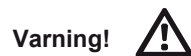

Följande säkerhetsbestämmelser måste följas för att minimera risken för elstötar, personskador och brandtillbud:

- Ladda aldrig ett skadat batteri.
- Lägg aldrig ett smutsigt eller vått batteri i laddaren.
- Kasta aldrig ett batteri i hushållssoporna, i en eld eller i ett vattendrag.
- Ladda inte ett batteri som har en temperatur under 0 °C!

## 2.3 Laddning

- Endast RIVIT-batterier som har en temperatur på 0-40 °C får laddas!
- Packa upp snabbbladdaren ur förpackningen och anslut den till ett eluttag. **Beakta den spänning som anges på typskylten!**
- Sätt i RIVIT-batteriet korrekt (polerna vända åt rätt håll) i laddaren utan att använda kraft.
- Snabbbladdningen startar automatiskt.

### Funktionsindikeringar

Fast grön	Batteriet fulladdat/underhållsladdning
Blinkande grön	Batteriet laddas
Fast röd	Otillåten laddningstemperatur
Blinkande röd	Defekt batteri

### Laddningstider

Typ av batteri	Artikelnr	Laddningstid*
1,3 Ah	4207600	Cirka 50 min
2,6 Ah	4207700	Cirka 100 min

\*Laddningstiden kan skilja sig i förhållande till den återstående kapaciteten och batteriets temperatur.

## Sisällysluettelo

<b>1. Vetoniittityökalu .....</b>	<b>116</b>
1.1 Käyttöalue.....	116
1.2 Varusteet / tarvikkeet.....	116
1.3 Tekniset tiedot.....	116
1.4 Suokappaleet.....	117
1.5 Turvallisuusohjeet.....	118
1.6 Määräystenmukainen käyttö.....	119
1.7 Käyttöönotto .....	119
1.8 Huolto .....	120
<b>2. Pikalaturi - Akku .....</b>	<b>120</b>
2.1 Tekniset tiedot .....	120
2.1.1 Pikalaturi .....	120
2.1.2 Akku.....	120
2.2 Turvallisuusohjeet.....	121
2.2.1 Pikalaturi.....	121
2.2.2 Akku .....	122
2.3 Lataaminen .....	122
2.4 Akun käsittely.....	123
2.5 Ympäristönsuojelu.....	123
<b>3. Korjaaminen.....</b>	<b>123</b>
<b>4. Häiriöiden selvittäminen.....</b>	<b>124</b>
4.1 Vetoniitin asentaminen ei onnistu .....	124
4.2 Karan katkaistu pää ei siirry karankeräyssäiliöön.....	124
4.3 Punainen merkkivalo ilmoittaa häiriöstä .....	124
<b>5. Takuu .....</b>	<b>125</b>
<b>6. CE-vaatimustenmukaisuusvakuutus .....</b>	<b>126</b>

## 6. CE Samsvarserklæring

I eget ansvar erklærer vi at produktene samsvarer med de følgende normer og direktiver:

- DIN EN 62841-1:2016-07
- 2006/42/EF
- 2014/35/EU
- 2014/30/EU

Teknisk dokumentasjon:

**RIVIT S.r.l.**

**Via Marconi, 20 - Loc. Ponte Rizzoli  
40064 Ozzano dell'Emilia (Bologna) - Italien**

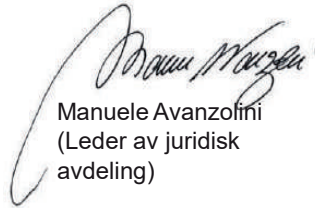

Manuele Avanzolini  
(Leder av juridisk  
avdeling)

## 2.4 Handhavande av batteri

**Varning!** 

**Används inte batteriet under 21 dagar, stängs det av automatiskt, så att det skyddas mot djupurladdning. Aktivera batteriet, innan det sedan ska användas, genom att sätta det i laddaren i cirka 2 minuter.**

- Se till att batteriet har svalnat, innan det sätts i laddaren, för att laddningen ska bli optimal.
- RIVIT-batteriet kan laddas cirka 1 000 gånger. Det uppnår sin fulla prestanda först efter flera uppladdningar.
- Sätt inte batteriet i laddaren efter varje användningstillfälle.
- Ladda batteriet först när det är tomt, så att det inte går att sätta någon nit mer. Efterladda bara om batteriet inte har använts under en lång tid.
- Avsevärt minskad batteridrifttid efter en korrekt utförd laddning indikerar att batteriet behöver bytas.
- Förvara batteriet i ett torrt och frostsäkert utrymme. Den optimala användningstemperaturen ligger på 10-50 °C.

## 2.5 Miljöskydd

Beakta följande punkter, om ett batteri behöver bytas:

- lämna ett förbrukat RIVIT-batteri till återförsäljaren eller RIVIT för återvinning.
- Kasta aldrig ett förbrukat batteri i hushållssoporna, i en eld eller i ett vattendrag!

**Varning!** 

**Följ respektive lands föreskrifter beträffande EU-direktivet i andra EU-länder.**

- Enligt EU-direktivet 2014/30/EU (WEEE) ingår apparaten i WEEE-registreringsnumret DE 45695505 i Tyskland. Från ett 8-siffrigt serienummer sker den föreskriftsmässiga skrotningen genom en kostnadsfri sändning till RIVIT.

## 3. Reparationer

Garantireparationer genomförs principiellt av tillverkaren. Endast en behörig fackman får utföra reparationer, när garantitiden har gått ut. Underlåtelse att följa monterings- och inställningsföreskrifterna liksom icke fackmannamässig hantering kan resultera i allvarliga skador på nitverktyget. I tveksamma fall måste nitverktyget skickas till leverantören eller RIVIT.

## 4. Åtgärdande av störningar

### 4.1 Blindnit sätts inte

Orsak	Åtgärd
Batteriet är avstängt, eftersom det inte har använts under 21 dagar	Sätt i batteriet i laddaren i 2 minuter (se avsnitt 2.4)
Batteriet är tomt	Ladda batteriet, byt det vid behov
Chuckbackarna (nr 4) är smutsiga eller slöa	Rengör och olja in glidyorna eller byt dem (se avsnitt 1.8)
Chuckmekanismen är lös	Skruva fast (se avsnitt 1.8)
Tryckfjädern är slapp (nr 6)	Byt
Ingen funktion vid tryck på den gula aktiveringsknappen (röd lampa)	(se avsnitt 4.3)

### 4.2 Inget omhändertagande av nitdornar

Orsak	Åtgärd
Fel munstycke (nr 1) har använts	Byt enligt tabellen (se avsnitt 1.4)
Munstycket är slitet (nr 1)	Byt
En dorn har kilats fast i chuckbackarna (nr 4)	Lossa dornen, rengör chuckbackarna och chuckhuset samt olja in glidyorna, eller byt chuckbackarna (se avsnitt 1.8)
Stålhylsan (nr 2) är smutsig på insidan	Rengör (se avsnitt 1.8)
Uppsamlingsbehållaren (nr 32) är full	Skruva loss och töm
Genomgången är igensatt	Ta bort dornen som sitter fast och kontrollera därefter att utmatningen är korrekt (se avsnitt 1.8)

### 4.3 Röd lampa indikerar fel

#### Vid tryck på aktiveringsknappen

Orsak	Åtgärd
Nitverktyget är inte i det främre ändläget	Släpp aktiveringsknappen

### Under trekkingen

Årsaker	Feilretting
Overbelastning	Overhold arbeidsområdet ifølge tabellen (se 1.4)
Overoppvarming av elektronikken	La blindnaglepistolen få kjøle seg av i luften
Det oppladbare batteriet er tomt	Lad opp eller skift ut

### Etter at betjeningsknappen er sluppet

Årsaker	Feilretting
Den fremre endeposisjonen nås ikke	Skru bakkemekanismen godt fast (se 1.8 og 4.2)

### Obs!

Dersom det oppstår feil som indikeres med den røde lampen og som ikke lar seg rette på gjennom tiltak som er beskrevet ovenfor, må blindnaglepistolen kun repareres av en fagmann eller sendes inn til produsenten.

## 5. Garanti

Garantibetingelsene i den til enhver tid gyldige utgaven gjelder, denne finner man via den følgende lenken: [www.rivit.it](http://www.rivit.it)

## 4. Feilretting

### 4.1 Blindnaglen settes ikke

Årsaker	Feilretting
Det oppladbare batteriet er slått av, fordi det ikke har vært i bruk på over 21 dager	Sett det oppladbare batteriet i ladeapparatet i 2 minutter (se 2.4)
Det oppladbare batteriet er tomt	Lad opp, skift ut om nødvendig
Bakkene (nr. 4) er tilsmusset eller stumpe	Rengjør og smør inn glideflatene med olje, eller skift ut (se 1.8)
Bakkemekanismen er løs	Skru fast (se 1.8)
Trykkfjæren har slanket (nr. 6)	Skift ut
Ingen funksjon ved betjening av den gule betjeningsknappen (rød lampeindikering)	(se 4.3)

### 4.2 Ingen kassering av spikeren

Årsaker	Feilretting
Det er brukt feil munnstykke nr. (1)	Skift ut iht. tabell (se 1.4)
Munnstykket er slitt (nr. 1)	Skift ut
Spiker med bakker (nr. 4) har kilt seg fast	Løsne spikeren, rengjør bakkene og bakkehuset og smør glideflatene inn med olje eller skift ut bakkene (se 1.8)
Stålhylse (nr. 2) tilsmusset innvendig	Rengjør (se 1.8)
Oppsamlingsbeholderen (nr. 32) full	Skru av og tøm
Gjennomgang tilstoppet	Fjern spikre som er fastklemt og se dernest etter om utkast følger lytefritt (se 1.8)

### 4.3 Den røde lampen indikerer feil

#### Ved betjening av betjeningsknappen

Årsaker	Feilretting
Blindnaglepistolen befinner seg ikke i fremre endeosisjon	Slipp betjeningsknappen

### Under dragningen

Orsak	Åtgärd
Överlast	Följ arbetsområdet i tabellen (se avsnitt 1.4)
Elektroniken överhettad	Låt nitverktyget svalna i luften
Batteriet är tomt	Ladda eller byt

### När aktiveringsknappen har släppts

Orsak	Åtgärd
Det främre ändläget nås inte	Skruva fast chuckmekanismen ordentligt (se avsnitt 1.8 och 4.2)

### Varning!

Uppstår det störningar, som indikeras genom den röda lampen och som inte kan åtgärdas enligt beskrivningen ovan, måste nitverktyget repareras av en lämplig fackman eller sändas till tillverkaren.

## 5. Garanti

Garantivillkoren, som återfinns med nedanstående länk, gäller i tillämplig omfattning. [www.rivit.it](http://www.rivit.it)

## 6. CE-konformitetsförsäkring

Vi försäkrar att produkterna överensstämmer med följande normer och direktiv:

- DIN EN 62841-1:2016-07
- 2006/42/EG
- 2014/35/EU
- 2014/30/EU

Teknisk dokumentation:

**RIVIT S.r.l.**

**Via Marconi, 20 - Loc. Ponte Rizzoli  
40064 Ozzano dell'Emilia (Bologna) - Italien**

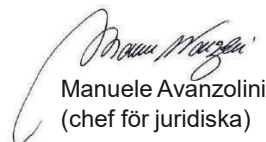

Manuele Avanzolini  
(chef för juridiska)

## 2.4 Behandling av det oppladbare batteriet

Obs! 

**Dersom det oppladbare batteriet ikke brukes over en tid på mer enn 21dager, slår det seg av automatisk for å beskytte seg mot for sterk utlading. Før ny bruk må det oppladbare batteriet aktiveres idet du setter det inn i ladeapparatet i ca. 2 minutter.**

- For å oppnå en optimal opplading av batteriet, må kun nedkjølte batterier settes inn i ladeapparatet.
- Det RIVIT oppladbare batteriet kan lades opp ca. 1000 ganger og oppnår sin fulle effekt først etter flere gangers opplading.
- Sett ikke det oppladbare batteriet inn i ladeapparatet igjen hver gang etter bruk.
- Ikke lad opp batteriet før det er tomt og du ikke kan sette noen blindnagler mer. Det oppladbare batteriet skal kun etterlades dersom det ikke har vært i bruk over lengre tid.
- Vesentlig kortere driftstider for det oppladbare batteriet etter en fagmessig opplading tyder på at det oppladbare batteriet må skiftes ut med et nytt.
- Oppladbare batterier skal oppbevares frostsikkert og tørt. Det optimale innsatstemperaturområdet ligger mellom 10 °C og maks. 50 °C.

## 2.5 Miljøvern

Hvis oppladbare batterier må skiftes ut, må de følgende punktene tas til etterretning:

- Lever brukte RIVIT oppladbare batterier tilbake til din forhandler eller til RIVIT til resirkule- ring.
- Brukte oppladbare batterier må under ingen omstendigheter legges i vanlig avfall, i ild eller vann!

Obs! 

**I de andre EU-landene må det gås frem etter de respektive landsspesifikke forskriftene til realisering av EU-direktivet.**

- I henhold til EU-direktiv 2014/30/EU (WEEE) er dette apparatet registrert under WEEE-reg.-nr. DE 45695505 i Tyskland. Fra et 8-sifret serienummer utføres den forskriftsmessige avfallsbehandlingen gjennom en gratis tilbakesending til RIVIT.

## 3. Reparasjon

Garantireparasjoner gjennomføres prinsipielt av produsenten. Reparasjoner utenom garantitiden må kun utføres av fagkyndig personell. Dersom forskriftene til montering og innstilling ikke overholdes samt ikke-fagkyndig omgang kan føre til alvorlige skader på naglepistolen. I tvilstilfelle sendes blindnaglepistolen tilbake til produsenten eller til RIVIT.

## 2.2.2 Oppladbart batteri



For å beskytte mot elektrisk sjokk samt fare for personskade og brann, må følgende sikkerhetstiltak treffes:

- Ikke lad opp batterier som oppviser skade.
- Ikke sett inn batterier som er skitne eller våte i ladeapparatet.
- Oppladbare batterier må under ingen omstendigheter legges i vanlig avfall, i ild eller vann.
- Lad aldri opp batterier med en temperatur på under 0 °C!

## 2.3 Opplading

- Det må kun lades opp RIVIT-batterier med en temperatur på fra 0 °C til 40 °C!
- Ta hurtigladeren ut av emballasjen og kople det til nettspenningen.  
**Spenningen som er angitt på typeskiltet må under alle omstendigheter overholdes!**
- Det RIVIT-oppladbare batteriet må legges i riktig posisjon (+pol til +pol) og stikkes inn i ladeapparatet med bare et lett trykk.
- Oppladingen startes automatisk.

### Funksjonsindikasjoner

Kontinuerlig grønt	Batteriet fullt/vedlikeholdslading
Blinkende grønt	Batteriet lades opp
Kontinuerlig rødt	Ladetemperatur ikke tillatt
Blinkende rødt	Oppladbart batteri defekt

### Ladetider

Oppladbart batteri type	Artikkelnr.	Oppladingstid*
1,3 Ah	4207600	ca. 50 min.
2,6 Ah	4207700	ca. 100 min.

\*Ladetidene kan avvike avhengig av restkapasitet og det oppladbare batteriets temperatur.

## Innholdsfortegnelse

<b>1. Blindnaglepistol .....</b>	<b>104</b>
1.1 Arbeidsområde .....	104
1.2 Utstyr / tilbehør .....	104
1.3 Tekniske data .....	104
1.4 Tilordning av munnstykke.....	105
1.5 Sikkerhetsinstrukser .....	106
1.6 Riktig bruk.....	107
1.7 Igangsetting .....	107
1.8 Vedlikehold .....	108
<b>2. Hurtiglader - oppladbart batteri .....</b>	<b>108</b>
2.1 Tekniske data.....	108
2.1.1 Hurtiglader .....	108
2.1.2 Oppladbart batteri .....	108
2.2 Sikkerhetsinstrukser.....	109
2.2.1 Hurtiglader .....	109
2.2.2 Oppladbart batteri.....	110
2.3 Opplading .....	110
2.4 Behandling av det oppladbare batteriet.....	111
2.5 Miljøvern.....	111
<b>3. Reparasjon.....</b>	<b>111</b>
<b>4. Feilretting .....</b>	<b>112</b>
4.1 Blindnaglen settes ikke.....	112
4.2 Ingen kassering av spikeren .....	112
4.3 Den røde lampen indikerer feil.....	112
<b>5. Garanti.....</b>	<b>113</b>
<b>6. CE samsvarserklæring .....</b>	<b>114</b>

# 1. Blindnaglepistol

## 1.1 Arbeidsområde

Nagle Ø (mm)	Standard blindnagle			G-Bulb alle materialer	BULB-TITE® alle materialer	MEGA GRIP® alle materialer
	alle materialer	alu	stål			
	inntil 6,4	inntil 8	4,8 - 6,4	inntil 4,8	inntil 7,7	inntil 6,4

For å unngå tilstoppinger anbefales det å anvende de tilsvarende trykkhyslene i henhold til tabell 1.4.

## 1.2 Utstyr / tilbehør

Munnstykker:	17/45 i arbeidsposisjon 17/36, 17/40 og 17/32 i magasinet
Nøkkel:	SW 12 (som deksel for munnstykkemagasinet)
Oppheng:	Utslåbart i huset
Hurtigutskiftbart oppladbart batteri:	14,4 V

## 1.3 Tekniske data

Vekt:	2,0 kg (med oppladbart batteri)
Pistolslag:	20 mm
Drivenhet:	Likestrømmotor 14,4 V
Arbeidstrykk:	14 000 N
Støyemisjon:	L <sub>pa</sub> 78,5 dB Måleusikkerhet K = 3dB
Vibrasjoner:	< 2,5 m/s <sup>2</sup> Måleusikkerhet K = 1,5 m/s <sup>2</sup>

## 2.2 Sikkerhetsinstrukser

### 2.2.1 Hurtiglader



For å beskytte mot elektrisk sjokk samt fare for personskade og brann, må følgende sikkerhetstiltak treffes:

- Ladeapparatet er utelukkende beregnet for lading av RIVIT-oppladbare batterier.
- Støpsler, tilkopplingsledning og ladeapparat må kontrolleres regelmessig, og ved skade må delene repareres av kundeservice eller av en godkjent elektriker.
- Ved reparasjoner skal bare originale tilkopplingsledninger og originale reservedeler brukes.
- Bruk aldri ladeapparatet i fuktige / våte omgivelser eller i nærheten av antennelige væsker og gasser. **Eksplisjonsfare!**
- Til opplading må ladeapparatet tas ut av emballasjen.  
Det RIVIT-oppladbare batteriet må legges i riktig posisjon (+pol til +pol) og stikkes inn i ladeapparatet med bare et lett trykk.
- Prøv aldri å lade batterier som ikke er oppladbare.
- Ladeapparatet skal oppbevares i et tørt, lukket rom, utilgjengelig for barn.
- Pga. fare for kortslutning må ingen metaldeler komme inn i batterikammeret.
- Monteres ladeapparatet på veggen, må det sørges for at det oppladbare batteriet ikke kan falle ut av ladeapparatet pga. ytre påvirkning (f.eks. rystelser).
- Ladeapparatet er kun konsipert til bruk inntil en høyde av 2000 meter over havet.
- Dette ladeapparatet er ikke bestemt til å benyttes av personer med innskrenkede fysiske, sensoriske eller åndelige evner eller som har mangel på erfaring eller kunnskaper, med mindre de holdes under tilsyn av en person som er ansvarlig for sikkerheten, eller de har fått instruksjoner av denne personen om hvordan ladeapparatet skal brukes.



## 1.8 Vedlikehold

Vedlikeholdet av pistolen er begrenset til bakkemekanismen og dens slitasjedeler:

- Akkumulator tas ut av pistolen.
- Del 2 (stålhylse) skrues av med nøkkel SW 27 og rengjøres.
- Del 3 (bakkehus) løsnes fra mellomstykket med nøkkel SW 17.
- Del 4 (bakker) tas ut, rengjøres og oljes. Skiftes hvis de er slitt.
- Remonteres i omvendt rekkefølge. Skru alle deler godt fast!

**Et regelmessig vedlikehold forlenger brukstiden for ditt høykvalitets RIVIT-utstyr, og det bør gjennomføres minst annethvert år av et autorisert verksted eller av RIVIT service. Ved en intensiv bruk av utstyret anbefales det kortere vedlikeholdsintervaller.**

## 2. Hurtiglader – oppladbart batteri

### 2.1 Tekniske data

#### 2.1.1 Hurtiglader

Type: 12355/12356  
 Inngangsspenning: 220-240V~/50-60Hz  
 Utgangsspenning: 14,4 V   
 Utgangsstrøm: 1,5 A maks.  
 Vekt: 0,6 kg

#### 2.1.2 Oppladbart batteri

Nominell spenning: 14,4 V   
 Antall celler: 4/8 stykk  
 Celletype: Li-Ion  
 Kapasitet: 1,3 Ah / 2,6 Ah  
 Vekt: 0,35 kg / 0,5 kg

## 1.4 Tilordning av munnstykke

Nagle Ø (mm)	Naglematerial	Munnstykke	Artikkelnr.	Trykkhylse	Artikkelnr.	Bakker	Artikkelnr.
2,4	Alu	17/18*	1723000	5	3555900	4	2309400
3,2	CAP®-alu,	17/18*	1723000				
3 og 3,2	Alu, Cu, stål, rustfritt stål, stinox, alu/ au, PG-alu, PGstål, PG- rustfritt	17/24*	1723300				
4	Alu, Cu, CAP®-alu,	17/24*	1723400				
4	Stål, alu/alu,	17/27*	1723500				
4	Rustfritt stål, stinox, PG-stål, PG- rustfritt	17/29*	1723500				
4,8 og 5	Alu, CAP®-alu, CAP®-Cu, PG-alu	17/29*	1723500				
4,8 og 5	Stål, alu/alu	17/32	1723600				
4,8 og 5	PG-stål, PG- rustfritt stål, G-bulb	17/36	1723700				
6	Alu	17/36	1723700				
6	Stål	17/40	2466600	5	2339300	4	2309400
6,4	Alu	17/40	2466600				
6,4	Stål, PG-Stål,	17/45	2305800				
8	Alu	17/45	2305800				

\* tilgjengelig som spesialtilbehør. Munnstykke i forlenget utførelse og ytterligere spesialutførelser leveres på forespørsel.

BULB-TITE® Ø (mm)	Naglematerial	Munnstykke	Artikkelnr.	Trykkhylse	Artikkelnr.	Bakker	Artikkelnr.
4	Alu/alu	17/26 BT*	2953700	5	3555900	4	2309400
5,2	Alu/alu	17/32 BT*	3585900				
6,3	Alu/alu, stål/ stål	17/42 BT*	2953800	5	2393300		
7,7	Alu/alu	17/48 BT*	4432300				

MEGA GRIP® Ø (mm)	Naglematerial	Munnstykke	Artikkelnr.	Trykkhylse	Artikkelnr.	Bakker	Artikkelnr.
4,8	Alu/alu, stål/ stål, Rustfritt stål	17/31 MG*	143 4993	5	3555900	4	2480500
6,4	Alu/alu, stål/ stål, Rustfritt stål	17/41 MG*	143 4865	5	2339300		

BT = BULB-TITE®, MG = MEGA GRIP®

\* tilgjengelig som spesialtilbehør. Munnstykke i forlengt utførelse og ytterligere spesialutførelser leveres på forespørsel.

## 1.5 Sikkerhetsinstrukser



**Advarsel:** For vern mot elektrisk sjokk, fare for person- og brannskade, må følgende sikkerhetsbestemmelser overholdes:

- Naglepistolen er utelukkende beregnet for behandling av blindnagler!
- Overbelast ikke naglepistolen; arbeid innenfor oppgitt belastningsområde.
- Naglepistolen må aldri brukes i fuktige eller våte omgivelser eller i nærheten av brennbar væske og gasser. Eksplosjonsfare!
- Pass på at batteriet sitter godt fast i håndtaket.
- Batteriet skal alltid tas ut av naglepistolen når apparatet ikke brukes og under vedlike- holds-arbeider.

- Naglepistolen må ikke brukes som slagverktøy.
- Naglepistolen må oppbevares i et tørt, lukket rom uten tilgang for barn.
- Under arbeid med naglepistolen skal vernebriller alltid brukes. Personlig verneutstyr dom verneklær, vernehjelm, sklisikre sko, hørselvern, og sikring mot fall anbefales.
- Ventilasjonsåpningene for motoren må ikke stenges. Stikk ingen gjenstander inn i dem.
- Sikre naglepistolen mot fall når du legger den fra deg.
- Ved reparasjoner skal bare originale byttedeler brukes.
- Reparasjon må kun utføres av fagmann. I tvilstilfelle sendes naglepistolen tilbake til produsenten.
- Det må aldri arbeides uten materiale! Blindnaglen kan sprette fra verktøyet. Verktøyet må aldri rettes mot operatøren eller andre.
- Når verktøyet er i bruk, skal del 32 (oppsam- lingsbeholder, komplett) alltid være påskrudd.

## 1.6 Riktig bruk

- Legg akkumulatoren korrekt i pistolen.
- Velg munnstykke etter tabell 1.4. og skru det på (17/45 påsatt).
- Merk: Ventilasjonshullene til motoren må ikke sperres; stikk ingen gjenstander inn i dem.

## 1.7 Igangsetting

- Et trykk på bryteren utløser naglefunksjonen.
- Når bryteren slippes, går trekkmekanismen automatisk tilbake i utgangsposisjon.
- Spikeren fjernes enten ved at den kastes bakover eller den vipres ut gjennom munnstykkeet.
- Pistolen er utstyrt med overbelastningsvern. Ved overbelastning avbrytes naglingen, og en rød lampe tennes. Slipp så bryteren, så går pistolen tilbake i utgangsposisjon.
- Akkumulatorens kapasitet holder seg relativt konstant til den plutselig faller slik at det bare er mulig å sette 2 - 3 nagler. På denne måten sikres at trekkmekanismen alltid går tilbake til utgangsposisjon når bryteren slippes.